

Technik erfahren.

H0

KATALOG
2020

H0

märklín

1





Spielfreude ohne Grenzen

Lassen Sie Ihrer Fantasie freien Lauf. Mit Märklin Start up können Sie sich ganz einfach Ihre eigene Welt erschaffen: Eine vielseitige Modelleisenbahnwelt, in der alles genau so läuft, wie Sie es sich wünschen. Dabei teilen Sie diese Freude mit Ihrer ganzen Familie. Alle können mitmachen und mitspielen – angefangen von der Gestaltung der Anlagen bis hin zum eigentlichen Fahrbetrieb. Alles passt, alles sitzt und alles funktioniert.

Ganz einfach.



... & los geht die Fahrt!



Der Märklin Power Control Stick

- Wird durch seine ergonomische Form von Kindern ideal in der Hand gehalten.
- Sicherer, fester Griff und einfache Funktionsbedienung zur Zugsteuerung.
- Freie Beweglichkeit durch das kabellose Steuergerät.
- Digitales-Steuergerät zur Ansteuerung von bis zu 4 Zügen.

HIGHLIGHTS

Sicherer, fester Griff und einfache Funktionsbedienung zur Zugsteuerung dank des Märklin Power Control Sticks.

Freie Beweglichkeit rund um die Anlage durch das kabellose Infrarot-Steuergerät.

Inklusive Traktor und weiteren verschiedenen Landmaschinen für zusätzlichen Spielwert.



29652 Startpackung "Landwirtschaftszug"

Vorbild: Fiktive CLAAS Diesel-Rangierlokomotive der Bauart Henschel DHG 700 und zwei Niederbordwagen im CLAAS Design. Niederbordwagen beladen mit verschiedenen Landmaschinen und Landwirtschaftsfahrzeugen.

Modell: Lokomotive mit mfx Digital-Decoder. 1 Achse angetrieben, Haftreifen. Fahrtrichtungsabhängig wechselndes Dreilicht-Spitzensignal konventionell in Betrieb, digital schaltbar. Blinklicht auf dem Führerhausdach.

Funktionen der Lokomotive über das kabellose, kindgerechte Infrarot-Fahrgerät, den Märklin Power Control Stick steuerbar. Kupplungshaken. Vierachsiger und zweiachsiger Niederbordwagen mit verschiedenen Landmaschinen (2x Mähwerk und 1x Pflug) von Landwirtschaftsfahrzeugen beladen. Alle Wagen mit Relex-Kupplungen für schnelles und einfaches Zusammenkuppeln. Ein CLAAS Traktor und ein Gülleanhänger liegen der Packung als weiteres Zubehör bei. Die unterschiedlichen Landmaschinen können an den Traktor angesteckt werden. Länge des Zuges 39 cm.

Inhalt: 12 gebogene Gleise 24130, 4 gerade Gleise 24188, 1 Basisstation, 7 gerade Gleise 24172, 2 gebogene Gleise 24224, 1 Weiche links 24611 und 1 Weiche rechts 24612. Schaltnetzteil und ein kabelloses, handliches Infrarot-Steuergerät, der Märklin Power Control Stick. 2x AAA Batterien im Lieferumfang enthalten. Erweiterungsmöglichkeiten mit den C-Gleis-Ergänzungspackungen und dem gesamten C-Gleis-Programm. Die Weichen können mit dem Elektroantrieb 74492 nachgerüstet werden.

Hergestellt unter Lizenz der CLAAS Service and Parts GmbH.

199,99 Euro*

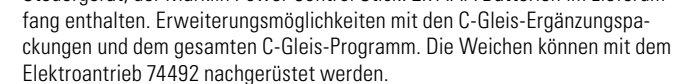

Hergestellt unter Lizenz der CLAAS Service and Parts GmbH.

199,99 Euro*



Digitalfunktionen

- Spitzensignal
- Warnblinklicht
- Direktsteuerung

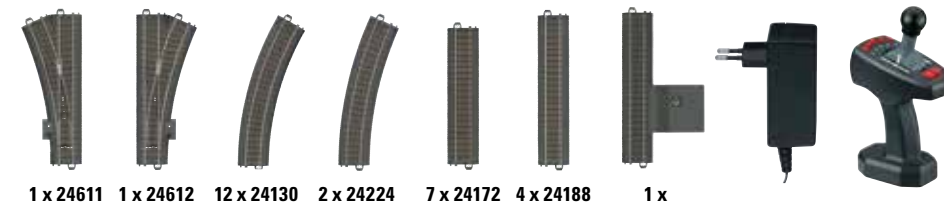
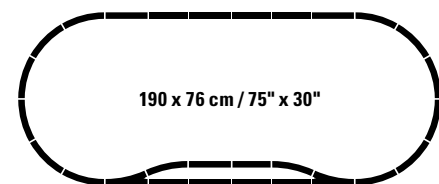

78652 Themen-Ergänzungspackung "Landwirtschaftszug"

Vorbild: Zweiachsiger Niederbordwagen im CLAAS Design.

Modell: Zweiachsiger Niederbordwagen im CLAAS Design. Wagen mit Relex-Kupplungen für schnelles und einfaches Zusammenkuppeln. Ein CLAAS Mährescher und ein CLAAS Traktor inklusive Anhänger liegen der Packung als weiteres Zubehör bei. Mähwerk des Mähreschers als mögliche Beladung des Niederbordwagens. Länge über Puffer 11,5 cm.

Inhalt: 5 gerade Gleise 24188, 4 gerade Gleise 24172, 1 gebogenes Gleis 24224, 1 Weiche rechts 24612 und 1 Prellbock 24977.

Die Ergänzungspackung ist passend zur Startpackung "Landwirtschaftszug" 29652 und dient als ideale Erweiterung innerhalb der Themenwelt Landwirtschaft.

Hergestellt unter Lizenz der CLAAS Service and Parts GmbH.

82,99 Euro*



HIGHLIGHTS

Inklusive Landmaschinenfahrzeug und Traktor plus Anhänger - Modellfahrzeuge für zusätzlichen Spielwert.

Erweiterungsmöglichkeiten mit dem gesamten C-Gleis-Programm.

Vielfältige Spielmöglichkeiten rund um das Thema Landwirtschaft.

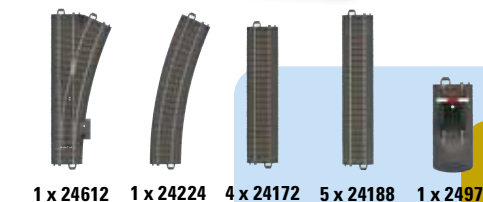



29730 Startpackung "Bausteinzug" mit Sound und Lichtbausteinen.

Vorbild: Dampflokomotive, offener Güterwagen und ein Kesselwagen.

Modell: Bausteinzug bestehend aus einer Dampflokomotive, einem vierachsigen offenen Güterwagen und einem vierachsigen Kesselwagen. Aufbauen der Lok und Wagen können aus Bausteinen gebaut werden. Hierfür liegen Bausätze für Dampflokomotive, offener Güterwagen und Kesselwagen bei. Die Bausätze enthalten die Bausteine für die Aufbauten und Sticker zur fiktiven Beschriftung. Der Bausatz für die Lokomotive enthält zusätzlich eine Mobile Power Einheit für die Lichtfunktionen und einen Soundbaustein für die Soundfunktion der Lokomotive. Der Soundbaustein ist mit einem Fahrgeräusch ausgestattet, welches mit dem Lichtmodus "Permanentes Leuchten" ertönt und in Dauerschleife abgespielt wird. Bei dem Bausatz der Lokomotive sind Lichtbausteine enthalten, die einzelne Details der Lok zum Leuchten bringen. Die Mobile Power Einheit verfügt über 6 Lichtfunktionen: Permanentes Leuchten, Blinken, Auf- und Abdimmen, geräuschabhängiges Leuchten (z.B. im Rhythmus deiner Lieblingsmusik), Leuchten im Herzschlag Rhythmus oder Leuchten mit anschließendem Stand-by-Modus. Die Bausteine sind kompatibel zu Bausteinen anderer Hersteller. USB Ladekabel und Bauanleitung sind im Lieferumfang enthalten. Fahrwerk der Lok und Wagen ausgestattet mit Noppenplatten, welche mit den geläufigen Noppen versehen sind, die zum Bau mit Bausteinen einladen. Fahrwerk der Dampflokomotive mit mfx Digital-Decoder. Lokomotive über das kabellose, kindgerechte Infrarot-Steuergerät, den Märklin Power Control Stick steuerbar. 1 Achse angetrieben, Haftreifen. Lokomotive und Wagen mit Relex-Kupplungen für schnelles und einfaches Zusammenkuppeln. Länge des Zuges 45 cm.

Inhalt: 12 gebogene Gleise 24130, 2 gerade Gleise 24172, 1 gerades Gleis 24188, 1 Basisstation, 1 Schaltnetzteil und ein kabelloses, handliches Infrarot-Steuergerät, der Märklin Power Control Stick. 2x AAA Batterien sind im Lieferumfang enthalten. Erweiterungsmöglichkeiten mit den C-Gleis-Ergänzungspackungen und dem gesamten C-Gleis-Programm.

149,99 Euro*

HIGHLIGHTS

Bausatz der Lokomotive mit Lichtbausteinen, die einzelne Details zum Leuchten bringen.

Mobile Power Einheit mit 6 Lichtfunktionen.

Bausteine sind mit Bausteinen anderer Hersteller kompatibel.

Märklin Power Control Stick.

HIGHLIGHTS

Discowagen mit Soundbaustein inklusive Aufnahme- und Abspielmöglichkeit.

Bausteinwagen mit Lichtbausteinen, die einzelne Details des Wagens zum Leuchten bringen.

Mobile Power Einheit mit 6 Lichtfunktionen.

USB Ladekabel im Lieferumfang enthalten.

Der Wagen und die Bausteine sind mit Bausteinen anderer Hersteller kompatibel.



44738 Bausteinwagen mit Sound und Lichtbausteinen

Modell: Vierachsiger Wagen als Bausteinwagen mit dem Wagenaufbau eines Discowagens. Der Wagen ist mit den geläufigen Noppen versehen, die zum Bau mit Bausteinen einladen. Zum Bau des Wagenaufbaus liegt dem Artikel ein Bausatz für einen Discowagen bei. Der Bausatz enthält die Bausteine für den Wagenaufbau, die Mobile Power Einheit für die Lichtfunktionen, einen Soundbaustein für die Soundfunktion und Sticker zur fiktiven Wagengestaltung. Bei den Bausteinen sind Lichtbausteine enthalten, die einzelne Details des Wagens zum Leuchten bringen. Die Bausteine sind kompatibel zu Bausteinen anderer Hersteller. Der Soundbaustein verfügt über eine Play & Record Taste, mit der ein Sound aufgenommen und abgespielt werden kann (Aufnahme- und Abspielmöglichkeit). Soundlänge bis zu 60 Sekunden, welcher in Dauerschleife abgespielt werden kann. Die Mobile Power Einheit verfügt über 6 Lichtfunktionen: Permanentes Leuchten, Blinken, Auf- und Abdimmen, geräuschabhängiges Leuchten (z.B. im Rhythmus deiner Lieblingsmusik), Leuchten im Herzschlag Rhythmus oder Leuchten mit anschließendem Stand-by-Modus. USB Ladekabel und Bauanleitung sind im Lieferumfang enthalten. Wagen mit Relex-Kupplungen für schnelles und einfaches Zusammenkuppeln. Länge über Puffer 16 cm. Gleichstromratsatz E700580 separat erhältlich.

Weitere Produkte zur Baustein-Themenwelt finden Sie unter der Artikelnummer 44737, 44736 und 44734.

49,99 Euro*



Mobile Power Einheit



Soundbaustein inklusive Aufnahme- und Abspielmöglichkeit.



Mobile Power Einheit

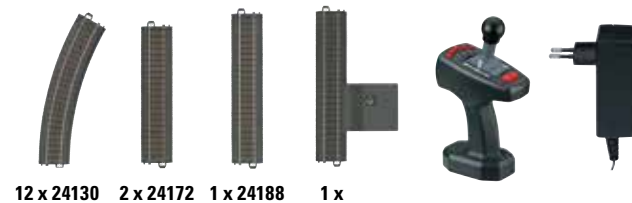
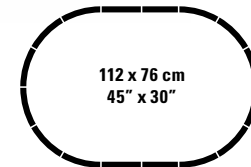

12 x 24130 2 x 24172 1 x 24188 1 x





44737 Bausteinwagen mit Lichtbausteinen

Modell: Vierachsiger Wagen als Bausteinwagen mit dem Wagenaufbau eines Postwagens. Der Wagen ist mit den geläufigen Noppen versehen, die zum Bau mit Bausteinen einladen. Zum Bau des Wagenaufbaus liegt dem Artikel ein Bausatz für einen Postwagen bei. Dies ist ein Produkt der Marke LIGHT STAX und sollte nicht mit Produkten anderer Hersteller verwechselt werden. Der Bausatz enthält die Bausteine für den Wagenaufbau, die Mobile Power Einheit, die dazugehörige Bauanleitung und Sticker zur fiktiven Wagenbeschriftung. Bei den Bausteinen sind Lichtbausteine enthalten, die einzelne Details des Wagens zum Leuchten bringen. Die Mobile Power Einheit verfügt über 4 Lichtfunktionen: Permanentes Leuchten, Blinken, Auf- und Abdimmen oder geräuschabhängiges Leuchten (z.B. im Rhythmus deiner Lieblingsmusik). Alle Funktionen sind dabei sowohl im Dauerbetrieb nutzbar, als auch mit automatischer Beendigung nach 15 Minuten („Gute Nacht-Funktion“). USB Ladekabel im Lieferumfang enthalten. Wagen mit Relex-Kupplungen für schnelles und einfaches Zusammenkuppeln. Länge über Puffer 16 cm. Gleichstromradsatz E700580 separat erhältlich.

Weitere Produkte zu diesem Thema finden Sie unter der Artikelnummer 44734, 44738 und 44736.

44,99 Euro*



HIGHLIGHTS

Bausteinwagen mit Lichtbausteinen, die einzelne Details des Wagens zum Leuchten bringen.

Mobile Power Einheit mit 4 Lichtfunktionen.

Der Wagen und die Bausteine sind mit Bausteinen anderer Hersteller kompatibel.

USB Ladekabel enthalten.



44736 Bausteinwagen-Set

Modell: Wagenset bestehend aus einem vierachsigen Niederbordwagen als Bausteinwagen und 3 Bausätzen für unterschiedliche Wagenaufbauten. Der Wagen ist mit den geläufigen Noppen versehen, die zum Bau mit Bausteinen einladen. Zum Bau der unterschiedlichen Wagenaufbauten liegt dem Artikel ein Bausatz für einen Personenwagen, einen offenen Güterwagen und einen Kesselwagen bei. Der Bausatz enthält jeweils die Bausteine für den Wagenaufbau, die dazugehörige Bauanleitung und Sticker zur fiktiven Wagenbeschriftung. Wagen mit Relex-Kupplungen für schnelles und einfaches Zusammenkuppeln. Länge über Puffer 16 cm. Gleichstromradsatz E700580 separat erhältlich.

Den Bausteinwagen finden Sie im Märklin Start-up-Sortiment als Einzelartikel unter der Artikelnummer 44734.

34,99 Euro*



HIGHLIGHTS

Der Wagen ist mit den Bausteinen aller bekannten Hersteller kompatibel.

44734 Bausteinwagen

Modell: Vierachsiger Wagen mit Relex-Kupplungen für schnelles und einfaches Zusammenkuppeln. Der Wagenaufbau ist mit den geläufigen Noppen versehen, die zum Bau mit Bausteinen einladen. Länge über Puffer 16 cm. Gleichstromradsatz E700580 separat erhältlich.

19,99 Euro*



HIGHLIGHTS

Bausteinwagen mit 3 Bausätzen für unterschiedliche Wagenaufbauten.

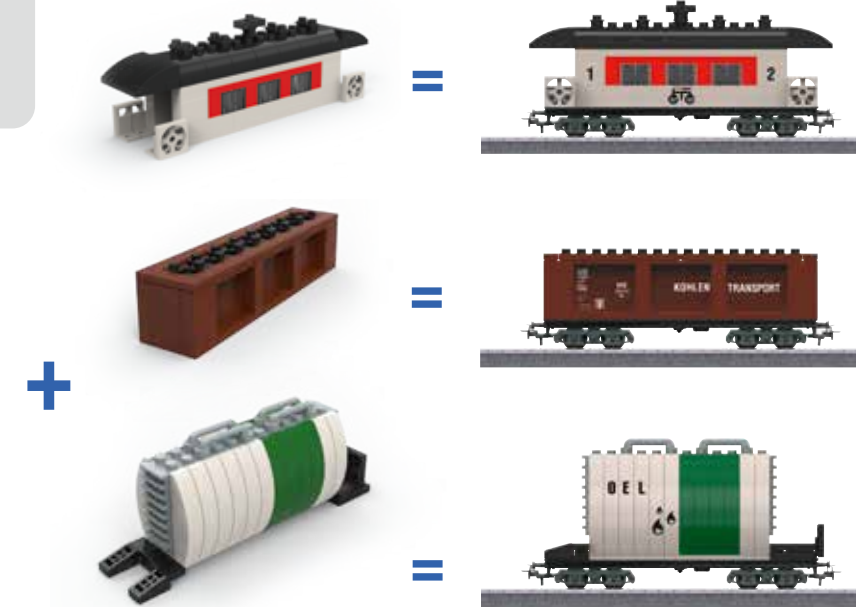

Einfach und robust zugleich. Die Grundplatte als idealer Ausgangspunkt zum Spielen und Bauen.



Jim Knopf und die Wilde 13



29199 Startpackung „Jim Knopf und die Wilde 13“

Wieder einmal gehen Jim Knopf und Lukas mit ihren Lokomotiven Emma und Molly auf eine große Reise. Sie haben von König Alfons dem Viertel-vor-Zwölften den Auftrag bekommen, den Scheinriesen Herrn Tur Tur nach Lummerland zu bringen. Die beiden Lokomotivführer ahnen nicht, das ihnen bereits die raubeinigen Piraten der Wilden 13 auf der Spur sind ...

Modell: Das große Spielset rund um die Abenteuer von Jim Knopf, Lukas und ihren beiden Lokomotiven Emma und Molly. Ausgestattet mit Licht und Sound gehen die vier Abenteuerer auf die Reise ins Unbekannte. Mit dem Märklin Power Control Stick klappt alles auf Knopfdruck. Steig' mit Jim und Lukas auf und die spannende Reise beginnt ...

Im Set enthalten: Dampflokomotive Emma mit Jim Knopf, Lukas und Molly als Spielfiguren, ein Körbchen für Molly, einem kompletten Gleisaufbau von 112 x 76 cm, ein Netzteil und der Märklin Power Control Stick.

€ 149,99 *

Digital Funktionen	CU	MS	MS 2	CSI	CSI-3
Licht	■	■	■	■	■
Fahrgeräusch	■	■	■	■	■
Dialog Jim Knopf und Lukas	■	■	■	■	■



112 x 76 cm
45" x 30"

Jim Knopf und die Wilde 13 aus dem gleichnamigen Kinofilm nach der Erzählung von Michael Ende.

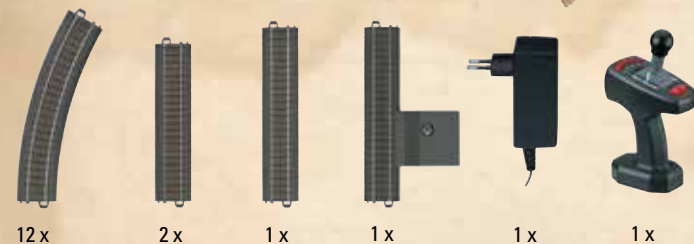

Vorläufige Darstellung des Film-Teasers

Highlights:

- Kindgerechte Lokomotive in handlicher Größe.
- Dach abnehmbar.
- Mit Licht und Sound.
- Jim Knopf, Lukas und die kleine Molly als Spielfiguren.
- Märklin Power Control Stick.
- Aufbaufreundliche C-Gleis-Anlage.
- Mit Relex-Kupplung für schnelles und einfaches Zusammenkuppeln der Wagen.



Mit dem Körbchen geht's huckepack auf die Reise



© (2020): Rat Pack Filmproduktion GmbH / Warner Bros. Entertainment GmbH
www.jimknopf.de



44821 Güterwagen-Set „Verschiedene Länder“

Die Wilde 13 hat Molly gestohlen. Jim, Lukas und Emma machen sich gleich auf, um die kleine Lokomotive zu suchen. Ihre gefährliche Reise führt sie über Mandala, den großen Gurumuschi-Magnetfelsen und die Spiegelwüste bis hin zu Burg Sturmauge, die im sagenumwobenen „Land, das nicht sein darf“ liegt. Am Ende findet Jim das Land seiner Vorfäter, genannt „Jamballa“ ...

Modell: Kuppel die drei Güterwagen an Emma und nehme sie mit auf deine Reise. Alle drei Wagen haben eine individuelle Gestaltung zu den verschiedenen Ländern aus dem Film.

Starte deine Reise und tauche in die verschiedenen Länder ein.

€ 49,99 *

Highlights:

- Alle Wagen mit tollem Motiv aus dem Kinofilm.
- Relex-Kupplung für schnelles und einfaches Zusammenkuppeln.



Jeder Wagen in einer einzigartigen Gestaltung



Die drei Güterwagen sind eine ideale Ergänzung zur Startpackung „Jim Knopf und die Wilde 13“ und zur gesamten Themenwelt „Jim Knopf“.

Die Produktabbildungen zeigen Vorentwürfe aus den aktuellen Arbeiten zum Filmstart im Herbst 2020



44822 Piraten Güterwagen-Set „Schatz der Wilden 13“ - Teufel, Tot und blaue Bohnen!

Die „Wilde 13“ sind die schrecklichsten Piraten aller Weltmeere. Ihre Heimat ist das „Land, das nicht sein darf“. Dorthin gelangt man nur durch einen gefährlichen Sturm. Zum Glück verstehen die Piraten das Segeln wie kein anderer. Jim folgt ihnen zu ihrer Höhle und befreit seine Freunde mit Hilfe einer List.

Modell: Die Freunde finden den unermesslichen Schatz der Wilden 13. Dort kann Jim auch das Geheimnis seiner Herkunft lösen.

Denn Jim ist ein leibhaftiger Prinz und seine Heimat heißt Jamballa. Hilfe Jim und seinen Freunden bei diesem heiklen Abenteuer und erhalte als Belohnung zwei ganze Kippwagen voller Gold.

Highlights:

- Zwei Kippwagen beladen mit dem Schatz der Wilden 13.
- Inklusive einer Piratenaugenklappe.
- Relex-Kupplung für schnelles und einfaches Zusammenkuppeln.

€ 34,99 *



Die beiden Kippwagen sind eine ideale Ergänzung zur Startpackung „Jim Knopf und die Wilde 13“ und zur gesamten Themenwelt „Jim Knopf“.

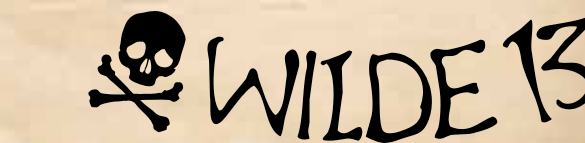

44819 Güterwagen „Meeresleuchten“ - Magnetische Kraft ist was Tolles!

Die kleine Meerjungfrau Sursulapitschi bittet Jim, Lukas und die beiden Lokomotiven Emma und Molly, das erloschene Meeresleuchten wieder anzustellen. Die vier Abenteuerer machen einen Abstecher zum großen Magnetfelsen im Barbarischen Meer. Dort erwartet sie das Geheimnis des großen Meereskönigs Gurumuschi.

Modell: Löse mit Lukas und Jim das Geheimnis des Gurumuschi-Magnetfelsens und bringe das Meer wieder zum Leuchten.

Beladen mit dem Meeresleuchten geht dann Emma mit dem offenen Güterwagen wieder auf die große Abenteuerreise.

€ 24,99 *

Highlights:

- Leuchtende Meereswellen als Beladung.
- Kein Ein- und Ausschalten: Meereswellen leuchten immer.
- Relex-Kupplung für schnelles und einfaches Zusammenkuppeln.

Vorläufige Darstellung



© (2020): Rat Pack Filmproduktion GmbH / Warner Bros. Entertainment GmbH
www.jimknopf.de



DIE REISE BEGINNT...

Michael Ende

Jim Knopf & Lukas

DER LOKOMOTIVFÜHRER



märklin
START UP

märklin
START UP



44815 Güterwagen-Set „Lummerland“

Jim, Lukas und Emma haben Lummerland verlassen, um Herrn Tur Tur in der Spiegelwüste zu suchen. Frau Waas, König Alfons und Herr Ärmel machen sich große Sorgen um ihre Freunde. Sie wissen schließlich, welche Gefahren dort draußen lauern! Werden Jim, Lukas, Emma und Molly wieder gesund und munter nach Hause zurückkehren?

Modell: Kuppel die drei offenen Güterwagen mit den Kinofilm-Charakteren König Alfons, Frau Waas und Herr Ärmel an Emma und nehme sie mit auf deine Reise. Alle drei Wagen haben eine individuelle Bildbedruckung und je einen Bastelbogen.

Highlights:

- Alle Wagen mit Bildbedruckung passend zum Kinofilm.
- Je ein Bastelbogen der 3 Kinofilm-Charaktere.
- Relex-Kupplung für schnelles und einfaches Zusammenkuppeln.

€ 49,99 *



44816 Güterwagen-Set „Mandala“

Die Spiegelwüste ist ein gefährlicher Ort. Jim, Lukas und Emma müssen nicht nur Sand und Hitze trotzen sondern auch der Fata Morgana, die sie mit ihren Illusionen ins Verderben locken will. Zum Glück ist da noch Herr Tur Tur, ein freundlicher Geselle, der in der Ferne riesengroß aussieht, aber immer kleiner wird, wenn man ihm näher kommt.

Modell: Kuppel die drei offenen Güterwagen an Emma und nehme Ping Pong, Prinzessin Li Si und Herrn Tur Tur mit auf deine Reise. Alle drei Wagen haben eine individuelle Bildbedruckung und die Bastelbögen sorgen für noch mehr Spielspaß.

Highlights:

- Alle Wagen mit Bildbedruckung passend zum Kinofilm.
- Je ein Bastelbogen der 3 Kinofilm-Charaktere.
- Relex-Kupplung für schnelles und einfaches Zusammenkuppeln.

€ 49,99 *



© (2020): Rat Pack Filmproduktion GmbH / Warner Bros. Entertainment GmbH
www.jimknopf.de





44817 Güterwagen-Set „Drachenstadt“

Einmal mehr müssen Jim und Lukas ihre Tapferkeit unter Beweis stellen und erreichen das Land der Tausend Vulkane. Mit Nepomuks Hilfe wird Emma zu einem richtigen Drachen verkleidet. So gelangen die drei unbemerkt durch die düsteren Straßen der Drachenstadt. Begleite Jim, Lukas und Emma auf ihrer rasanten Fahrt zu Frau Mahlzahn und befreie Prinzessin Li Si.

Modell: Kuppel die drei offenen Güterwagen mit den Kinofilm-Charakteren Nepomuk, Frau Mahlzahn und die Wilde 13 an Emma und nehme sie mit auf deine Reise. Alle drei Wagen haben eine individuelle Bildbedruckung und je einen Bastelbogen und Nepomuks Wagen ist mit erloschener Lava befüllt.

Highlights:

- Alle Wagen mit Bildbedruckung passend zum Kinofilm.
- Je ein Bastelbogen der 3 Kinofilm-Charaktere.
- Erloschenes Lavagestein zum Herausnehmen.
- Relex-Kupplung für schnelles und einfaches Zusammenkuppeln.

€ 49,99 *



44818 Güterwagen „Lavagestein“

Es zischt und dampft im Land der Tausend Vulkane. Drachen lieben nämlich nichts mehr als Schmutz und heiße Lava. Auf ihrem Weg zur Drachenstadt begegnen Jim, Lukas und Emma dem kleinen Halbdrachen Nepomuk. Er ist sehr traurig, weil niemand Angst vor ihm hat und sein Vulkan erloschen ist.

Modell: Entfahre mit Lukas' Hilfe Nepomuks Vulkan! Heiß und dampfend wartet der offene Güterwagen mit glühender Lava auf seinen Abtransport. Gut, dass Emma so kräftig ist und ihn gleich mitnehmen kann.

Highlights:

- Lavabeladung leuchtet.
- Kein Ein- und Ausschalten: Lava leuchtet immer.
- Relex-Kupplung für schnelles und einfaches Zusammenkuppeln.

€ 24,99 *



© (2020): Rat Pack Filmproduktion GmbH / Warner Bros. Entertainment GmbH
www.jimknopf.de



72786 3D Puzzle "Lummerland"

Eine Insel mit zwei Bergen

Lummerland als 3D Puzzle mit den Wohnhäusern seiner Bewohner, den Lummerländern: Lukas der Lokomotivführer, seine Dampflok Emma, Jim Knopf, Frau Waas, Herr Ärmel und König Alfons. Die Insel kann aus einzelnen Teilen einfach und ohne Verwendung von Werkzeug oder Klebstoff zusammengebaut werden. Das 3D Puzzle ist für Kinder ab 8 Jahren geeignet.

Das Puzzle besteht aus 87 Teilen und hat im fertig gebauten Zustand folgende Abmessungen: Ca. 65 cm lang x 27cm breit x 21 cm hoch. Das Puzzle ist nicht im Maßstab 1 : 87 und ist deshalb nicht dafür geeignet, C-Gleise darauf zu verlegen.

Highlights:

- Ideal in Kombination mit der Spielunterlage "Jim Knopf".
- Lummerland, die kleine Insel mit zwei Bergen begeistert Kinder und sorgt für ein tolles Spielerlebnis mit der Themenwelt "Jim Knopf und Lukas der Lokomotivführer".

€ 29,99 *



72217 Spielunterlage "Jim Knopf"

Tapfere Emma – Saus, was Du sausen kannst!

Viele Abenteuer erleben Jim Knopf und Lukas der Lokomotivführer auf ihre Reise durch die unterschiedlichsten Orte. Sei es die gefährvolle Fahrt durch das Tal der Dämmerung oder die Befreiung von Prinzessin Li Si, die bei Frau Mahlzahn in der Drachenstadt gefangen gehalten wird. Mache dich auf deine Reise und begleite Jim, Emma und Lukas auf ihren Weg voller Abenteuer.

Highlights:

- Farbenfrohe Spielunterlage mit vielen Anregungen zum Nachspielen.
- Passend zur Startpackung 29179 und 29199.

€ 24,99 *

Modell: Spielunterlage mit allen Stationen des Kinofilms als übersichtlicher Bilderweg vom Start bis zur Rückkehr nach Lummerland. Größe der Spielunterlage 130 x 150 cm.



HIGHLIGHTS

Robuster Zug – bestens geeignet für Kinder ab 6 Jahren.

Beladungen sorgen für vielfältige Spielmöglichkeiten rund um das Thema Feuerwehr.

Freie Beweglichkeit rund um die Anlage durch das kabellose IR-Steuergerät.

Aufbaufreundliche C-Gleis-Anlage.



29722 Startpackung „Feuerwehr“

Vorbild: Fiktive Feuerwehrlokomotive auf Basis einer Elektrolokomotive Typ Henschel EA 500. Niederbordwagen zum Transport einer Feuerwehr-Drehleiter, Rungenwagen mit Einsatzzentrale und ein Kesselwagen "Löschwasser" der DB Notfalltechnik.

Modell: Lokomotive mit Digital-Decoder und Spezialmotor. 1 Achse angetrieben. Haftreifen. Fahrtrichtungsabhängig wechselndes Dreilicht-Spitzensignal konventionell in Betrieb, digital schaltbar. Niederbordwagen mit abnehmbarem Drehleiter-Modell aus Metall. Karton-Bastelbogen "Einsatzzentrale" zur Beladung des Rungenwagens. Kesselwagen mit Bremserbühne. Alle Wagen mit Relex-Kupplungen für schnelles und einfaches Zusammenkuppeln. Länge des Zuges 45,5 cm.

Inhalt: 12 gebogene Gleise 24130, 4 gerade Gleise 24188, 1 Basisstation, 7 gerade Gleise 24172, 2 gebogene Gleise 24224, 1 Weiche rechts 24612 und 1 Weiche links 24611. Schaltnetzteil und ein kabelloses Infrarot-Steuergerät. Erweiterungsmöglichkeiten mit den C-Gleis-Ergänzungspackungen und dem gesamten C-Gleis-Programm. Die Weichen können mit dem Elektroantrieb 74492 nachgerüstet werden.

Zur Erweiterung der Themenwelt Feuerwehr eignet sich die Themen-Ergänzungspackung 78752 und das Wagenset 44752.

169,99 Euro*

Digitalfunktionen

Spitzensignal
Direktsteuerung

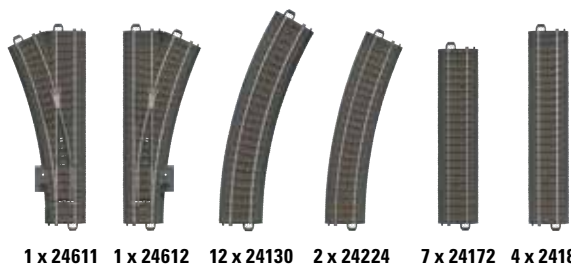
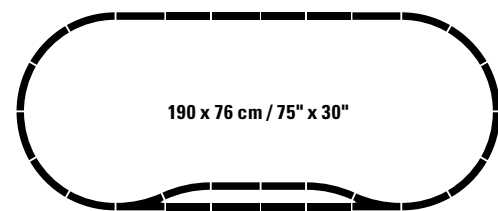

1 x 24611 1 x 24612 12 x 24130 2 x 24224 7 x 24172 4 x 24188 1 x

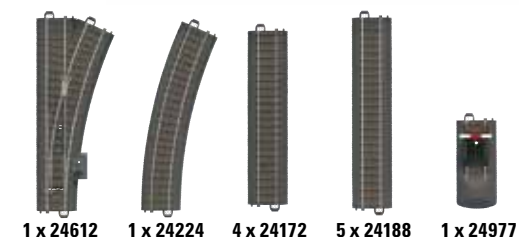

1 x 24612 1 x 24224 4 x 24172 5 x 24188 1 x 24977



44752 Feuerwehr-Bergekran-Set

Vorbild: Kranwagen Bauart Krupp-Ardelt, Kranschutzwagen und Gerätewagen der Deutschen Bahn AG (DB Netz). Ausführung als Dienstfahrzeuge der Bahnfeuerwehr/Notfalltechnik.

Modell: Kranwagen mit drehbarem Aufbau, beweglichem Ausleger und Handkurbel für das Kranseil. Kranschutzwagen mit Auslegerstütze. Gerätewagen mit eingebautem Digital-Decoder mfx und Stromzuführung für seriell schaltbare Soundfunktionen. Alle Wagen mit Relex-Kupplungen für schnelles und einfaches Zusammenkuppeln. Gesamtlänge über Puffer 32,5 cm.

89,99 Euro*

Digitalfunktionen

Martinshorn
Alarmlieder
Funkspruch Einsatzalarm
Betriebsgeräusch Kran



HIGHLIGHTS

Gleismaterial zum Ausbau der C-Gleisanlage.

Vielfältige Spielmöglichkeiten rund um das Thema Feuerwehr.



78752 Themen-Ergänzungspackung „Feuerwache“

Vorbild: Vierachsiger Niederbordwagen Bauart Rlms der DB Notfalltechnik, beladen mit 2 Einsatzfahrzeugen.

Modell: Vierachsiger Niederbordwagen mit 2 abnehmbaren Einsatzfahrzeugen beladen. Wagen mit Relex-Kupplungen für schnelles und einfaches Zusammenkuppeln. Länge über Puffer 16,0 cm. Inhalt: 5 gerade Gleise 24188, 4 gerade Gleise 24172, 1 gebogenes Gleis 24224, 1 Weiche rechts 24612 und 1 Prellbock 24977. Kunststoff-Bausatz „Feuerwache“.

89,99 Euro*



HIGHLIGHTS

Realitätsnahe Feuerwehr-Sounds: Martinshorn, Alarmlieder, Einsatzalarm-Funkspruch und Betriebsgeräusch.

Vielfältige Spielmöglichkeiten rund um das Thema Feuerwehr.

HIGHLIGHTS

Kindgerechte Konstruktion des Containertragwagens und der verschiedenen Containergattungen.

Lokomotive mit Blinklicht und Soundfunktionen.

Märklin Power Control Stick.

Aufbaufreundliche C-Gleis-Anlage.



29453 Startpackung "Containerzug"

Vorbild: Fiktive Diesel-Rangierlokomotive der Bauart Henschel DHG 700 und 3 Containertragwagen der Deutschen Bahn AG (DB AG), mit verschiedenen Containern beladen.

Modell: Lokomotive mit Digital-Decoder mfx und seriell schaltbaren Soundfunktionen. 1 Achse angetrieben, Haftreifen. Fahrtrichtungsabhängig wechselndes Dreilicht-Spitzensignal konventionell in Betrieb, digital schaltbar. Blinklicht auf dem Führerhausdach. Kupplungshaken. 3 Containertragwagen mit verschiedenen Containergattungen (20 ft. Container, 40 ft. Container und 20 ft. Tankcontainer) beladen. Alle Wagen mit Relex-Kupplungen für schnelles und einfaches Zusammenkuppeln. Alle Container können vom Wagen abgenommen und zur Beladung geöffnet werden. Länge des Zuges 59,2 cm. Inhalt: 12 gebogene Gleise 24130, 4 gerade Gleise 24188, 1 Basisstation, 7 gerade Gleise 24172, 2 gebogene Gleise 24224, 1 Weiche links 24611 und 1 Weiche rechts 24612. Schaltnetzteil und ein kabelloses, handliches Infrarot-Steuergerät, der Märklin Power Control Stick. 2x AAA Batterien im Lieferumfang enthalten. Erweiterungsmöglichkeiten mit den C-Gleis-Ergänzungspackungen und dem gesamten C-Gleis-Programm. Die Weichen können mit dem Elektroantrieb 74492 nachgerüstet werden.

199,99 Euro*

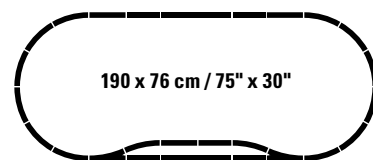

Digitalfunktionen

Spitzensignal
Warnblinklicht
Diesellok-Fahrgeräusch
Signalhorn
Direktsteuerung

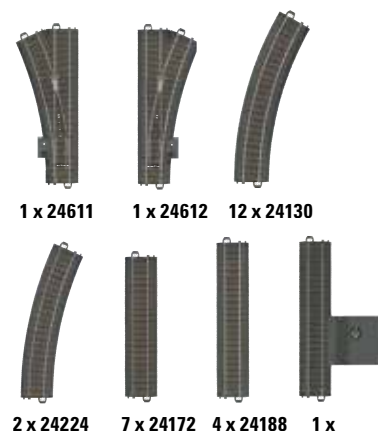

Erläuterungen Symbole siehe Seite 71.



HIGHLIGHTS

Vielfältige Spielmöglichkeiten rund um das Thema Containerlogistik.

72452 Containerterminal

Vorbild: Moderner Brückenkran zur Verladung von Containern.

Modell: Stabile, robuste Ausführung eines modernen Containerterminals. Das Modell ist speziell auf die Bedürfnisse von Kindern abgestimmt. Die Laufkatze kann manuell verschoben werden. Heb- und senkbare Vorrichtung zum Verladen von Containern. Der gesamte Brückenkran ist auf Rädern gelagert und kann verschoben werden. Die Lieferung erfolgt in Einzelteilen.

44,99 Euro*



72453 Container-Set

Vorbild: Container mit verschiedenen Containergattungen für Containerzug und Containertragwagen

Modell: Container-Set bestehend aus 6 Containern: zwei 20 ft. Tankcontainern, zwei 20 ft. Containern und zwei 40 ft. Containern.

29,99 Euro*



44452 Wagen-Set „Containerverladung“

Vorbild: Kranwagen Bauart Krupp-Ardelt, Kranschutzwagen und Containertragwagen mit stirnseitigen Bordwänden, in moderner Gestaltung.

Modell: Kranwagen mit drehbarem Aufbau, beweglichem Ausleger und Handkurbel für das Kranseil. Kranschutzwagen mit Auslegerstütze. Containertragwagen mit 40 ft. Container beladen. Der Container ist abnehmbar und kann zum Beladen geöffnet werden. Alle Wagen mit Relex-Kupplungen für schnelles und einfaches Zusammenkuppeln. Gesamtlänge über Puffer 35,8 cm.

59,99 Euro*



44700 Containerwagen

Vorbild: Containertragwagen mit stirnseitigen Bordwänden.

Modell: Tragwagen beladen mit zwei 20 ft. Containern. Die kindgerechten Container können geöffnet werden. Wagen mit Relex-Kupplungen für schnelles und einfaches Zusammenkuppeln. Länge über Puffer 16 cm. Gleichstromradsatz E700580 separat erhältlich.

24,99 Euro*



44811 Containerwagen

Vorbild: Containerwagen mit „PUMA“-Werbebeschriftung. Privatwagen der PUMA SE, Herzogenaurach.

Modell: Wagen mit 30 ft. Containeraufbau. Relex-Kupplungen für schnelles und einfaches Zusammenkuppeln. Länge über Puffer 11,5 cm. Gleichstromradsatz E700580 separat erhältlich.

16,99 Euro*





HIGHLIGHTS

Märklin Power Control Stick.

Aufbaufreundliche C-Gleis-Anlage.

Inklusive Fahrzeug als Beladung.



29133 Startpackung „Mein Start mit Märklin“

Vorbild: Tenderlokomotive, Niederbordwagen Kklm 505 zum Transport einer Planierdrape und ein Kippwagen.
Modell: Tenderlokomotive mit mfx Digital-Decoder und Spezialmotor. 1 Achse angetrieben, Haftreifen. Fahrtrichtungsabhängig wechselndes Zweilicht-Spitzensignal konventionell in Betrieb, digital schaltbar. Kupplungshaken. 1 beladener Niederbordwagen und 1 Kippwagen, jeweils mit Relex-Kupplungen. Länge des Zuges 34 cm.
 Inhalt: 12 gebogene Gleise 24130, 2 gerade Gleise 24172, 1 gerades Gleis 24188, 1 Basisstation, 1 Schaltnetzteil und ein kabelloses, handliches Infrarot-Steuergerät, der Märklin Power Control Stick. 2x AAA Batterien im Lieferumfang enthalten. Erweiterungsmöglichkeiten mit den C-Gleis-Ergänzungspackungen und dem gesamten C-Gleis-Programm.

129,99 Euro*

Digitalfunktionen

Spitzensignal
Direktsteuerung

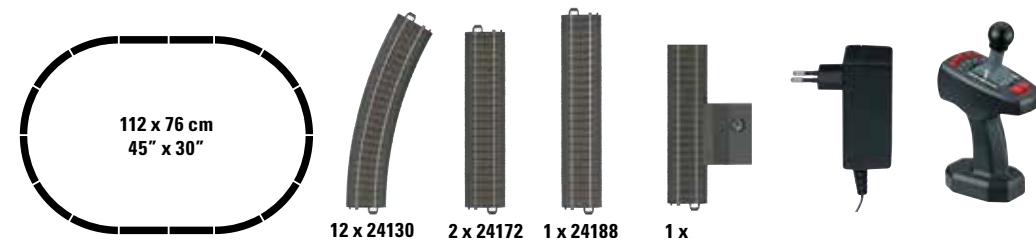

HIGHLIGHTS

Triebwagen mit eingebautem mfx-Decoder und Soundfunktionen.

Ideale Einstiegsmöglichkeit für Modellbahnneulinge, auch im Erwachsenenalter.

Aufbaufreundliche C-Gleis-Anlage.



29641 Startpackung „Moderner Nahverkehr“

Vorbild: Nahverkehrs-Dieseltriebwagen Baureihe 640 (LINT 27) der Deutschen Bahn AG (DB AG), Unternehmensbereich DB Regio.
Modell: Triebwagen mit geregeltm Hochleistungsantrieb, Digital-Decoder mfx und seriell schaltbaren Geräuschkfunktionen. 2 Achsen angetrieben. Haftreifen. Fahrtrichtungsabhängig wechselndes Dreilicht-Spitzensignal konventionell in Betrieb, digital schaltbar. Beleuchtung mit wartungsfreien, warmweißen Leuchtdioden (LED). An beiden Enden Darstellung der Mittelpufferkupplung. Zug mit getönten Fenstern und Tiefeinstiegen.
 Gesamtlänge 28,8 cm.
 Inhalt: 12 gebogene Gleise 24130, 4 gerade Gleise 24188, 1 Basisstation, 7 gerade Gleise 24172, 2 gebogene Gleise 24224, 1 Weiche rechts 24612 und 1 Weiche links 24611. Schaltnetzteil und ein kabelloses Infrarot-Steuergerät. Erweiterungsmöglichkeiten mit den C-Gleis-Ergänzungspackungen und dem gesamten C-Gleis-Programm. Die Weichen können mit dem Elektroantrieb 74492 nachgerüstet werden.

229,99 Euro*

Digitalfunktionen

Spitzensignal
Diesellok-Fahrgeräusch
Signalhorn
Direktsteuerung

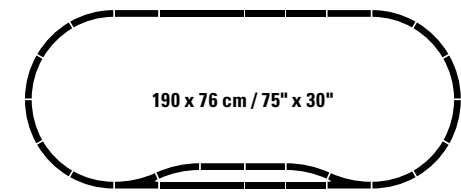
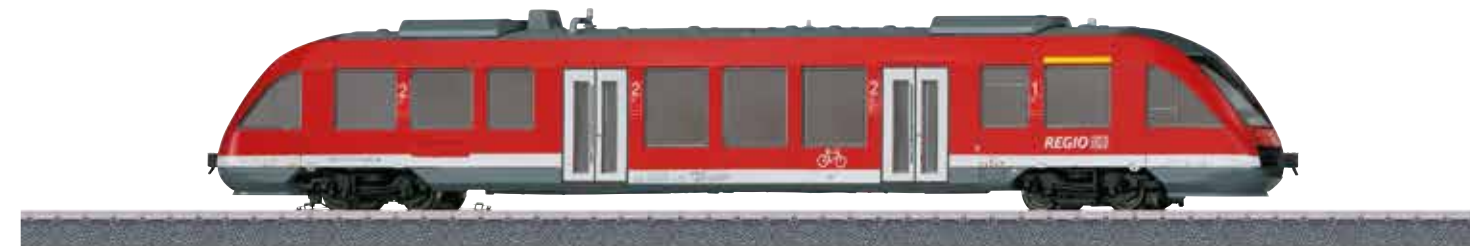
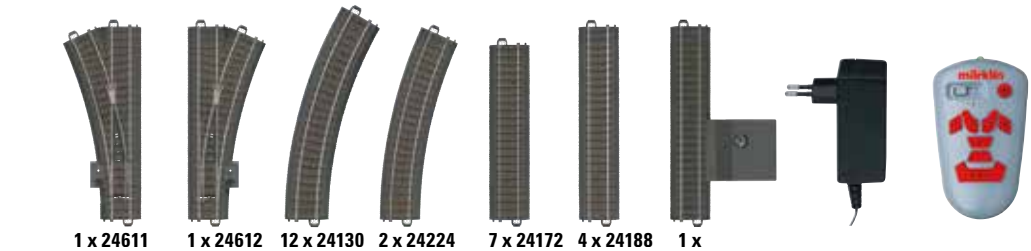



Mit Hochgeschwindigkeit durchs Kinderzimmer

Im typischen Design mit seinem roten Streifen fährt gleich der InterCity Express in deinem Bahnhof ein. In seiner vollen Länge mit BordRestaurant hält er vor den Reisenden auf Gleis 1.



36712 Hochgeschwindigkeitszug ICE 2

Vorbild: InterCity Express Baureihe 402 der Deutschen Bahn AG (DB AG). Vierteiliger Zug: Triebkopf, Großraumwagen 1. Klasse, Bordrestaurant und Steuerwagen 2. Klasse.
Modell: Triebkopf mit Digital-Decoder und seriell schaltbaren Geräuschfunktionen. Spezialmotor. 2 Achsen angetrieben, Haftreifen. Spitzensignal konventionell in Betrieb, digital am Triebkopf schaltbar (Steuerwagen immer an). Dachstromabnehmer mechanisch funktionsfähig. Zuglänge 102,7 cm.

229,99 Euro*

Digitalfunktionen

Spitzensignal
Signalhorn
Bahnhofsansage
Direktsteuerung

HIGHLIGHTS

Sound: Signalhorn und Bahnhoftsansage.



HIGHLIGHTS

Eingebauter Digital-Decoder.

Detailliertes, preiswertes Einsteigermodell.



36741 Tenderlokomotive T 12

Vorbild: Reihe T 12 der Königlich Preußischen Staatseisenbahnen (K.P.E.V.).
Modell: Mit Digital-Decoder und Spezialmotor mit Schwungmasse.
3 Achsen angetrieben. Haftreifen. Fahrtrichtungsabhängig wechselndes Zweilicht-Spitzensignal konventionell in Betrieb, digital schaltbar. Viele angesetzte Einzelheiten.
Länge über Puffer 12,7 cm.

139,99 Euro*



Digitalfunktionen

Spitzensignal
Direktsteuerung



HIGHLIGHTS

Eingebauter Digital-Decoder.

Detailliertes, preiswertes Einsteigermodell.



36740 Tenderlokomotive BR 74

Vorbild: Tenderlokomotive Baureihe 74 der Deutschen Bundesbahn (DB).
Modell: Mit Digital-Decoder und Spezialmotor mit Schwungmasse.
3 Achsen angetrieben. Haftreifen. Fahrtrichtungsabhängig wechselndes Dreilicht-Spitzensignal konventionell in Betrieb, digital schaltbar.
Viele angesetzte Einzelheiten. Länge über Puffer 12,7 cm.

139,99 Euro*

Digitalfunktionen

Spitzensignal
Direktsteuerung



30000 Tenderlokomotive BR 89

Vorbild: Baureihe 89.0 der Deutschen Bundesbahn (DB). Einheitslokomotive.
Modell: Mit Digital-Decoder. 3 Achsen angetrieben. Haftreifen. Austauschbare Kupplungshaken.
Dreilicht-Spitzensignal konventionell in Betrieb, digital schaltbar. Länge über Puffer 11 cm.

84,99 Euro*

Digitalfunktionen

Spitzensignal
Direktsteuerung



HIGHLIGHTS

Eingebauter Digital-Decoder.

Anfahrbeschleunigung und Bremsverzögerung digital schaltbar.



36871 Tenderlokomotive

Vorbild: Nassdampf-Maschine nach Länderbahn-Bauart. Achsfolge C.
Modell: Mit Digital-Decoder. 1 Achse angetrieben. Haftreifen.
Kupplungshaken. Länge über Puffer 10,8 cm.

74,99 Euro*



36321 Tenderlokomotive BR 81

Vorbild: Schwere Rangierlokomotive Baureihe 81 der Deutschen Bundesbahn (DB).
Modell: Mit Digital-Decoder. 4 Achsen angetrieben, Haftreifen. Relex-Kupplungen im NEM-Normschacht für schnelles und einfaches Zusammenkuppeln. Fahrtrichtungsabhängig wechselndes Dreilicht-Spitzensignal konventionell in Betrieb, digital schaltbar.
Länge über Puffer 12,8 cm.

109,99 Euro*

Digitalfunktionen

Spitzensignal
Direktsteuerung





36501 Diesellokomotive Henschel DHG 500

Vorbild: Diesel-Rangierlokomotive der Bauart Henschel DHG 500.

Modell: Lokomotive mit Digital-Decoder und Spezialmotor. 1 Achse angetrieben, Haftreifen. Fahrtrichtungsabhängig wechselndes Dreilicht-Spitzensignal konventionell in Betrieb, digital schaltbar. Kupplungshaken. Länge über Puffer 11,2 cm.

79,99 Euro*

Digitalfunktionen

Spitzensignal
Direktsteuerung

HIGHLIGHTS

Blinklicht auf dem Führerhausdach.

Digitalfunktionen

Spitzensignal
Blinklicht
Direktsteuerung



36700 Diesellokomotive Henschel DHG 700

Vorbild: Diesel-Rangierlokomotive der Bauart Henschel DHG 700.

Modell: Lokomotive mit Digital-Decoder und Spezialmotor. 1 Achse angetrieben, Haftreifen. Fahrtrichtungsabhängig wechselndes Dreilicht-Spitzensignal konventionell in Betrieb, digital schaltbar. Blinklicht auf dem Führerhausdach. Kupplungshaken. Länge über Puffer 11,2 cm.

79,99 Euro*



36218 Diesellokomotive BR 216

Vorbild: Diesellokomotive Baureihe 216 der Deutschen Bahn AG (DB AG). Ausführung in verkehrsroter Farbgebung.

Modell: Mit Digital-Decoder mfx und geregelter Hochleistungsantrieb. 2 Achsen angetrieben. Haftreifen. Fahrtrichtungsabhängig wechselndes Dreilicht-Spitzensignal konventionell in Betrieb, digital schaltbar. Kurzkupplungen. Länge über Puffer 18,2 cm.

149,99 Euro*



Digitalfunktionen

Spitzensignal
Direktsteuerung



36509 Elektrolokomotive

Vorbild: Elektrolokomotive der Bauart Henschel EA 500.

Modell: Lokomotive mit mfx Digital-Decoder und Spezialmotor. 1 Achse angetrieben, Haftreifen. Fahrtrichtungsabhängig wechselndes Dreilicht-Spitzensignal konventionell in Betrieb, digital schaltbar. Stromabnehmer zum manuellen Heben und Senken. Kupplungshaken. Länge über Puffer 10,5 cm.

84,99 Euro*



Digitalfunktionen

Spitzensignal
Direktsteuerung

Personenwagen



4107 Personenwagen

Modell: Relex-Kupplungen für schnelles und einfaches Zusammenkuppeln. Länge über Puffer 11 cm. Gleichstromradsatz E700600 separat erhältlich.

18,99 Euro*



4039 Personenwagen

Modell: 2. Klasse. Relex-Kupplungen für schnelles und einfaches Zusammenkuppeln. Länge über Puffer 11 cm. Gleichstromradsatz E700600 separat erhältlich.

18,99 Euro*



4108 Gepäckwagen

Modell: Mit Aufbau für Zugführerabteil. Relex-Kupplungen für schnelles und einfaches Zusammenkuppeln. Länge über Puffer 11 cm. Gleichstromradsatz E700600 separat erhältlich.

18,99 Euro*

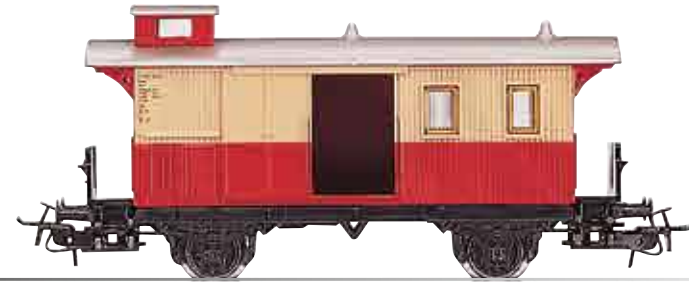

4038 Gepäckwagen

Modell: Mit Aufbau für Zugführerabteil. Relex-Kupplungen für schnelles und einfaches Zusammenkuppeln. Länge über Puffer 11 cm. Gleichstromradsatz E700600 separat erhältlich.

18,99 Euro*

Güterwagen



4430 Offener Güterwagen

Vorbild: E1-u 061 der Deutschen Bundesbahn (DB).
Modell: Relex-Kupplungen für schnelles und einfaches Zusammenkuppeln. Länge über Puffer 11,5 cm. Gleichstromradsatz E700580 separat erhältlich.

12,99 Euro*



4459 Rungenwagen

Vorbild: Kbs der Deutschen Bundesbahn (DB).
Modell: 18 fest stehende Rungen. Relex-Kupplungen für schnelles und einfaches Zusammenkuppeln. Länge über Puffer 11,5 cm. Gleichstromradsatz E700580 separat erhältlich.

13,99 Euro*



4431 Offener Güterwagen

Vorbild: E1-u 061 der Deutschen Bundesbahn (DB).
Modell: Mit herausnehmbarem Einsatz als Steinkohleladung. Relex-Kupplungen für schnelles und einfaches Zusammenkuppeln. Länge über Puffer 11,5 cm. Gleichstromradsatz E700580 separat erhältlich.

13,99 Euro*



44610 Schotterwagen Talbot

Vorbild: Schotterwagen Bauart Talbot der Deutschen Bahn AG (DB AG).
Modell: Entladeklappen durch Handhebel zu öffnen. Relex-Kupplungen für schnelles und einfaches Zusammenkuppeln. Länge über Puffer 9,5 cm. Gleichstromradsatz E700500 separat erhältlich.

25,99 Euro*



4413 Kippwagen

Modell: Mulde nach beiden Seiten kippbar, in der Mittelstellung gerastet. Relex-Kupplungen für schnelles und einfaches Zusammenkuppeln. Länge über Puffer 11,5 cm. Gleichstromradsatz E700580 separat erhältlich.

11,99 Euro*



4423 Niederbordwagen

Vorbild: Kkm 505 der Deutschen Bundesbahn (DB).
Modell: Relex-Kupplungen für schnelles und einfaches Zusammenkuppeln. Länge über Puffer 11,5 cm. Gleichstromradsatz E700580 separat erhältlich.

9,99 Euro*



4440 Mineralöl-Kesselwagen

Vorbild: Privatwagengestaltung der Aral AG.
Modell: Bremserbühne. Relex-Kupplungen für schnelles und einfaches Zusammenkuppeln. Länge über Puffer 11,5 cm. Gleichstromradsatz E700580 separat erhältlich.

16,99 Euro*



4473 Niederbordwagen

Vorbild: Rlms der Deutschen Bundesbahn (DB).
Modell: Relex-Kupplungen für schnelles und einfaches Zusammenkuppeln. Länge über Puffer 16 cm. Gleichstromradsatz E700580 separat erhältlich.

18,99 Euro*



44403 Mineralöl-Kesselwagen

Vorbild: Privatwagengestaltung der OMV Deutschland GmbH.
Modell: Bremserbühne. Relex-Kupplungen für schnelles und einfaches Zusammenkuppeln. Länge über Puffer 11,5 cm. Gleichstromradsatz E700580 separat erhältlich.

16,99 Euro*





4410 Gedeckter Güterwagen

Vorbild: Gs 210 der Deutschen Bundesbahn (DB).
Modell: Relex-Kupplungen für schnelles und einfaches Zusammenkuppeln. Länge über Puffer 11,5 cm. Gleichstromradsatz E700580 separat erhältlich.

15,99 Euro*

4410



4411 Gedeckter Güterwagen

Vorbild: Gs-uv 213 der Deutschen Bundesbahn (DB).
Modell: Mit Stromzuführung und beleuchteter Schlusslaterne. Relex-Kupplungen für schnelles und einfaches Zusammenkuppeln. Länge über Puffer 11,5 cm.

19,99 Euro*



Beleuchtete Schlusslaterne

4411



44600 Schwenkdachwagen Taems 890

Vorbild: Schwenkdachwagen Taems 890 der Deutschen Bahn AG (DB AG).
Modell: Relex-Kupplungen für schnelles und einfaches Zusammenkuppeln. Länge über Puffer 15,9 cm. Gleichstromradsatz E700580 separat erhältlich.

19,99 Euro*



4471 Niederbordwagen

Vorbild: Bahndienstwagen der Deutschen Bundesbahn (DB).
Modell: Passend zur Beförderung des Kranwagens 4671. Relex-Kupplungen für schnelles und einfaches Zusammenkuppeln. Länge über Puffer 11,5 cm. Gleichstromradsatz E700580 separat erhältlich.

9,99 Euro*



4671 Kranwagen

Vorbild: Bahndienstwagen.
Modell: Mit drehbarem Kran, beweglichem Ausleger und Auslegerstütze. Kranhaken heb- und senkbar durch Handkurbel. Relex-Kupplungen für schnelles und einfaches Zusammenkuppeln. Länge über Puffer 8,3 cm. Gleichstromradsatz E700530 separat erhältlich.

36,99 Euro*



4415 Kühlwagen

Vorbild: Ichqs-u 377 der Deutschen Bundesbahn (DB)/Interfrigo.
Modell: Endböden aus Metall. Relex-Kupplungen für schnelles und einfaches Zusammenkuppeln. Länge über Puffer 11,5 cm. Gleichstromradsatz E700580 separat erhältlich.

15,99 Euro*





44217 Kühlwagen

Vorbild: Privatwagen-Gestaltung "Müller Milchreis" der Molkerei Alois Müller GmbH & Co. KG in Fischach-Aretsried.
 Modell: Relex-Kupplungen für schnelles und einfaches Zusammenkuppeln. Länge über Puffer 11,5 cm. Gleichstromradsatz E700580 separat erhältlich.

16,99 Euro*



44214 Kühlwagen

Vorbild: Privatwagen-Gestaltung der Unilever Deutschland Holding GmbH, Hamburg.
 Modell: Relex-Kupplungen für schnelles und einfaches Zusammenkuppeln. Länge über Puffer 11,5 cm. Gleichstromradsatz E700580 separat erhältlich.

16,99 Euro*



44203 Kühlwagen

Vorbild: Privatwagen-Gestaltung der Ferrero MSC GmbH & Co. KG, Frankfurt am Main.
 Modell: Relex-Kupplungen für schnelles und einfaches Zusammenkuppeln. Länge über Puffer 11,5 cm. Gleichstromradsatz E700580 separat erhältlich.

16,99 Euro*



44215 Kühlwagen

Vorbild: Privatwagen-Gestaltung „Nimm 2“ der August Storck KG in Berlin.
 Modell: Relex-Kupplungen für schnelles und einfaches Zusammenkuppeln. Länge über Puffer 11,5 cm. Gleichstromradsatz E700580 separat erhältlich.

16,99 Euro*



Das Überraschungsset zum Geburtstag



44231 Happy Birthday Wagen

Vorbild: Zweiachsiger Niederbordwagen der Bauart Kklm 505 in farbenfroher Gestaltung.
 Modell: Beladen mit einem hochwertigen Strandbuggy-Modell aus Metall. Darüber hinaus verfügt der Wagen über ein Zahlenset zum Einstecken am Wagen. Wagen mit Relex-Kupplungen für schnelles und einfaches Zusammenkuppeln. Länge über Puffer 11,5 cm. Gleichstromradsatz E700580 separat erhältlich.

27,99 Euro*

HIGHLIGHTS

Das hochwertige Strandbuggy-Modell aus Metall lädt zum Spielen ein.

Ein ideales Geburtstagsgeschenk.



Zahlenset

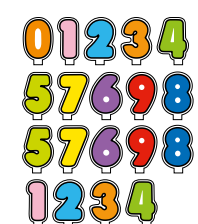

Beladung kann variieren



Happy Birthday



Intercity

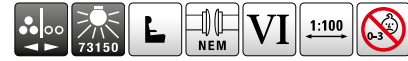

40503 Intercity Schnellzug-Steuerwagen 2. Klasse

Vorbild: Intercity-Steuerwagen Bimdzf 271.0 der Deutschen Bahn AG (DB AG), 2. Klasse mit Führerstand für Wendezugbetrieb.
Modell: Führerstand mit Inneneinrichtung. Detaillierte Pufferbohle. Angesetzter Frontspoiler. Vorbereitet zur stromführenden Wagenverbindung entweder mit steckbaren Kurzkupplungsdeichseln 7319 oder trennbaren Kurzkupplungen 72020/72021. Länge über Puffer 27,5 cm.

Bei schiebender Lokomotive (Steuerwagen voraus) leuchtet am Steuerwagen ein weißes Dreilicht-Spitzensignal. Bei ziehender Lokomotive (Lok voraus) leuchten am Steuerwagen zwei rote Schlusslichter.

79,99 Euro*



40501 Intercity Schnellzugwagen 2. Klasse

Vorbild: Intercity-Großraumwagen Bpmz 294.3 der Deutschen Bahn AG (DB AG), 2. Klasse.
Modell: Vorbereitet zur stromführenden Wagenverbindung wahlweise mit steckbaren Kurzkupplungsdeichseln 7319 oder trennbaren Kurzkupplungen 72020/72021. Verstellbare Puffer. Länge über Puffer 26,4 cm. Gleichstromradsatz E700580 separat erhältlich.

42,99 Euro*



40500 Intercity Schnellzugwagen 1. Klasse

Vorbild: Intercity-Großraumwagen Apmz 125.3 der Deutschen Bahn AG (DB AG), 1. Klasse.
Modell: Vorbereitet zur stromführenden Wagenverbindung wahlweise mit steckbaren Kurzkupplungsdeichseln 7319 oder trennbaren Kurzkupplungen 72020/72021. Verstellbare Puffer. Länge über Puffer 27 cm. Gleichstromradsatz E700580 separat erhältlich.

42,99 Euro*



40502 Intercity Bistrowagen 1. Klasse

Vorbild: Intercity-Bistrowagen ARkimbz 266.7 der Deutschen Bahn AG (DB AG), 1. Klasse.
Modell: Vorbereitet zur stromführenden Wagenverbindung wahlweise mit steckbaren Kurzkupplungsdeichseln 7319 oder trennbaren Kurzkupplungen 72020/72021. Verstellbare Puffer. Länge über Puffer 27 cm. Gleichstromradsatz E700580 separat erhältlich.

42,99 Euro*



Der 3D Puzzlespaß

HIGHLIGHTS

Die ansprechende Gestaltung des Gebäudes sorgt für einen Blickfang auf jeder Modellbahnanlage.

3D Gebäude-Puzzle ohne Werkzeug und Klebstoff baubar.

Durch die realitätsnahe Optik begeistert das Gebäude Kinder und Erwachsene gleichermaßen.



72781 3D Gebäude-Puzzle „Restaurant“

Mehrstöckiges Fachwerkhäuser mit Restaurant im Erdgeschoss im Maßstab 1:87. Das Gebäude kann aus 44 Teilen einfach und ohne Verwendung von Werkzeug oder Klebstoff zusammengebaut werden. Das 3D Puzzle ist für Kinder ab 8 Jahren geeignet.

16,99 Euro*



72784 3D Gebäude-Puzzle „Wohn- und Geschäftshäuser“

Mehrstöckige Wohn- und Geschäftshäuser im Maßstab 1:87. Die Häuserzeile kann aus 93 Teilen einfach und ohne Verwendung von Werkzeug oder Klebstoff zusammengebaut werden. Das 3D Puzzle ist für Kinder ab 8 Jahren geeignet.

19,99 Euro*



72782 3D Gebäude-Puzzle „Theater“

Mehrstöckiges Theaterhaus im Maßstab 1:87. Das Gebäude kann aus 55 Teilen einfach und ohne Verwendung von Werkzeug oder Klebstoff zusammengebaut werden. Das 3D Puzzle ist für Kinder ab 8 Jahren geeignet.

16,99 Euro*



72783 3D Gebäude-Puzzle „Eckhaus mit Bank“

Mehrstöckiges Eckhaus mit Bank-Filiale im Erdgeschoss im Maßstab 1:87. Das Gebäude kann aus 94 Teilen einfach und ohne Verwendung von Werkzeug oder Klebstoff zusammengebaut werden. Das 3D Puzzle ist für Kinder ab 8 Jahren geeignet.

19,99 Euro*



Die Gebäude können einzeln auf der Anlage verwendet oder zu einer Häuserzeile zusammengesteckt werden.

Ganz schön gruselig

Wer steigt da wohl aus?

Langsam kriechend fährt der Zug mit seinem leise ratternden Personwagen ein - und genau vor dir macht er quietschend halt! Steig ein und erlebe eine schaurig schöne Halloween-Fahrt.



44232 Güterwagen Halloween - Glow in the Dark

Vorbild: Offener Güterwagen in Halloween-Gestaltung.
Modell: Offener Güterwagen in toller Halloween-Gestaltung. Einzelne Bedruckungselemente leuchten im Dunkeln - Glow in the Dark. Wagen ist zum Be- und Entladen geeignet. Herausnehmbarer Einsatz als imitierte Kürbisladung. Relex-Kupplungen für schnelles und einfaches Zusammenkuppeln. Länge über Puffer 11,5 cm. Gleichstromradsatz E700580 separat erhältlich.

19,99 Euro*



48620 Personenwagen Halloween - Glow in the Dark

Vorbild: Personenwagen in Halloween-Gestaltung.
Modell: Personenwagen in einer gruseligen Halloween-Gestaltung. Einzelne Bedruckungselemente und die Fenster leuchten im Dunkeln - Glow in the Dark. Relex-Kupplungen für schnelles und einfaches Zusammenkuppeln. Länge über Puffer 11 cm. Gleichstromradsatz E700600 separat erhältlich.

24,99 Euro*

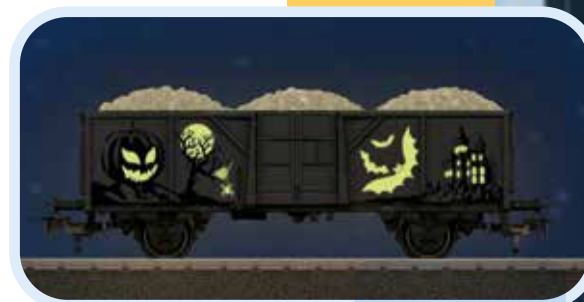

36872 Dampflokomotive Halloween - Glow in the Dark

Vorbild: Dampflokomotive in Halloween-Gestaltung.
Modell: Dampflokomotive in einer gruseligen Halloween-Gestaltung. Einzelne Bedruckungselemente und das Dreilicht-Spitzensignal leuchten im Dunkeln - Glow in the Dark. Mit mfx Digital-Decoder. 1 Achse angetrieben. Haftreifen. Kupplungshaken. Länge über Puffer 11 cm.

89,99 Euro*

Glow in the Dark-Bedruckung und Dreilicht-Spitzensignal leuchten im Dunkeln.



C-Gleis

Das C-Gleis vereint praxiserprobte Robustheit, elektrische Sicherheit und vorbildgerechte Optik. Es stellt spielende Kinder ebenso zufrieden wie anspruchsvolle Modellbahner, womit Märklin so etwas wie die Quadratur des Gleises gelungen ist.

Der Fortschritt im Einzelnen:

- betriebssicheres Märklin System mit Punktkontakt-Mittelleiter
- mechanisch stabile Click-Verbindungen für schnelles Auf- und Abbauen
- trittfestes, fein detailliertes Schotterbett aus Kunststoff
- geschützte elektrische Verbindungen ohne Schienenverbinder
- Anschlüsse, Kabel, Antriebe, Decoder unsichtbar im Gleisbett
- stufenweiser Ausbau mit Weichenantrieben und Decodern¹ möglich
- Stromzuführung an jedem Gleis möglich
- Geometrie erfordert weniger Teile und Ausgleichsstücke
- realistische Optik mit niedrigem Schienenprofil
- Vollprofilschienen mit Durchblick zwischen Schotterbett und Schiene
- betriebssicher für alle Märklin H0-Loks und -Wagen
- hohe Laufruhe und Zuverlässigkeit

Für die Kombination des C-Gleises mit dem alten M- oder klassischen K-Gleis-System gibt es Übergangsgleise im Fachhandel.



„Das Gleis zum Bauen und Spielen“

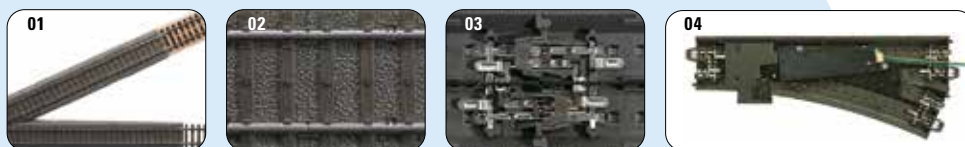

01 Das Märklin H0-System

Kompatibilität der Märklin Gleissysteme untereinander (Übergangsgleise zu M- und K-Gleis). Funktionssicherer Mittelleiterbetrieb. Gemeinsame Masse der Außenschienen und des Zubehörs. Freizügige Gleisführung ohne Schaltungsaufwand (z. B. Kehrschleifen und Gleisdreiecke).

02 Gute Verbindungen

Die mechanische und elektrische Verbindung der Gleise ist von außen nicht sichtbar. Dadurch entsteht eine perfekte, stets geschlossene Optik. Schienenverbinder sind nicht erforderlich. Die Rastverbindung verriegelt die Gleise gegeneinander. **03** So wird auch ohne Befestigung der Gleise die vorgesehene Geometrie einer Anlage präzise eingehalten.

04 Vielzweckraum

Der Böschungskörper des C-Gleises bietet vielfach nutzbaren Raum, der zum Einbau von elektrischen und mechanischen Komponenten sowie zur Aufnahme der Verdrahtung vorbereitet ist.

Die Steckverbindung mit dem „Click“
Im Handumdrehen aufgebaut und abgebaut
Stabil und dauerhaft

„Die Geometrie der Weichen“

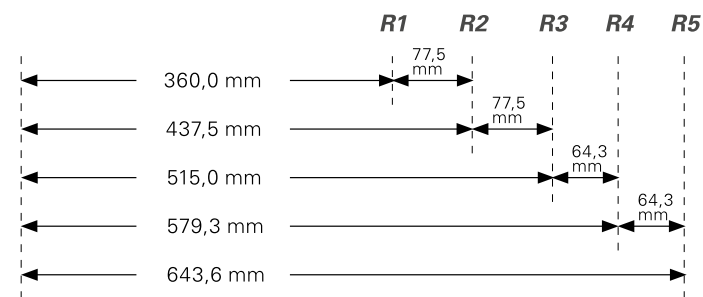
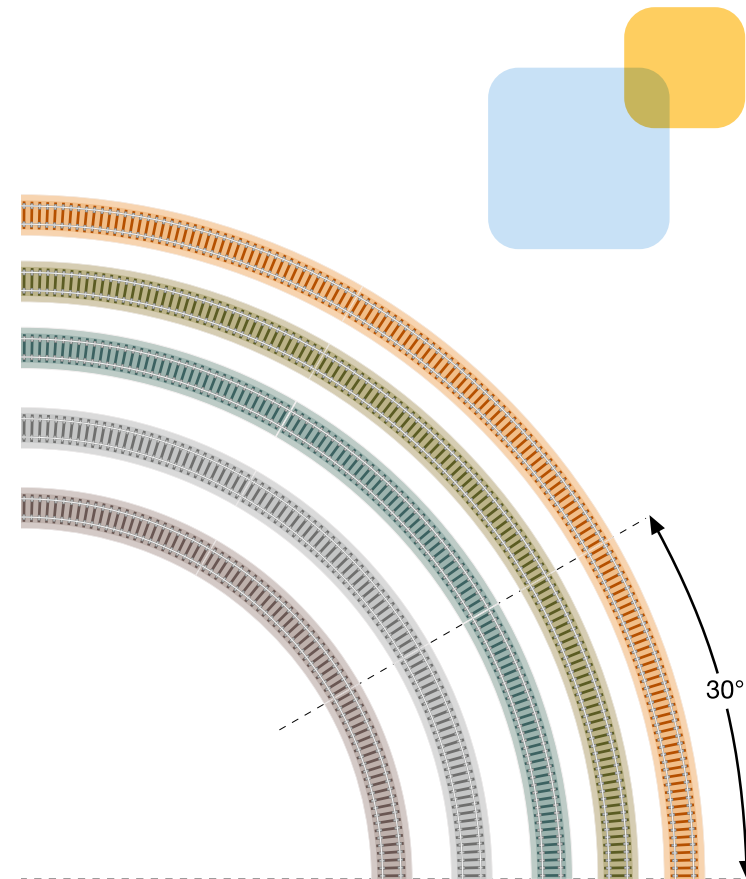

Das Streckenraster 360 mm

Zum Streckenbau mit dem C-Gleis wird ein großzügiges und zugleich platzsparendes Längenraster von 360 mm verwendet. Dies entspricht der Länge jeweils einer Weichenkombination und setzt sich zusammen aus der Länge der Weichen (188,3 mm) und der Länge des Gegenbogens (171,7 mm). Beide Längen sind als gerade Gleise vorhanden. Zusätzlich sind zwei Teillängen vorgesehen: 94,2 mm (1/2 von 188,3 mm) und 77,5 mm (Ergänzung 94,2 mm auf 171,7 mm). Die zweite Teillänge entspricht genau dem Parallelgleisabstand (77,5 mm).

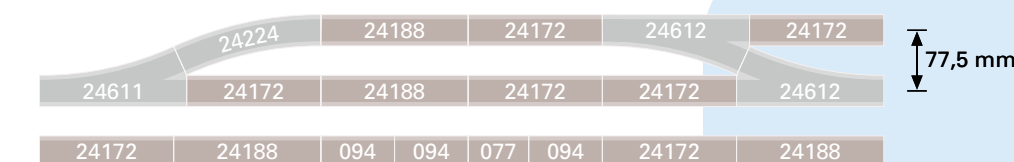

C-Gleise



20188 C-Gleis gerade
188,3 mm.
Verpackungseinheit: 4 Stück.

12,79 Euro*



20360 C-Gleis gerade
360 mm.
Verpackungseinheit: 2 Stück.

12,79 Euro*



20172 C-Gleis gerade
171,7 mm.
Verpackungseinheit: 4 Stück.

12,79 Euro*



20099 Gleis-Set gerade
Gleis-Set bestehend aus 4 geraden Gleisen 24094 (je 94,2 mm lang) und 2 geraden Gleisen 24077 (je 77,5 mm lang).

21,99 Euro*



20224 C-Gleis gebogen
R2 = 437,5 mm/24,3° (Weichenbogen).
Verpackungseinheit: 1 Stück.

4,59 Euro*



20299 Gleis-Set gebogen
Gleis-Set bestehend aus 4 gebogenen Gleisen 24224 und 2 gebogenen Gleisen 24206.

24,99 Euro*



20130 C-Gleis gebogen (R1)
R1 = 360 mm/30°.
Verpackungseinheit: 3 Stück.

11,39 Euro*



20330 C-Gleis gebogen (R3)
R3 = 515 mm/30°.
Verpackungseinheit: 3 Stück.

16,99 Euro*



20230 C-Gleis gebogen (R2)
R2 = 437,5 mm/30°.
Verpackungseinheit: 3 Stück.

13,79 Euro*



20611 Weiche links
1 Weiche links mit Handschalthebel.
188,3 mm/R2 = 437,5 mm/24,3°.
Elektroantrieb 74492 nachrüstbar.

24,49 Euro*



20671 Bogenweiche links
1 Bogenweiche links mit Handschalthebel.
Innenbogen: R1 = 360 mm/30°. Außenbogen: 30° im Parallelkreisabstand 77,5 mm. Elektroantrieb 74492 nachrüstbar.

25,99 Euro*



20977 C-Gleis Prellbock
77,5 mm + 5 mm.
Verpackungseinheit: 1 Stück.

8,49 Euro*



20612 Weiche rechts
1 Weiche rechts mit Handschalthebel.
188,3 mm/R2 = 437,5 mm/24,3°.
Elektroantrieb 74492 nachrüstbar.

24,49 Euro*



20672 Bogenweiche rechts
1 Bogenweiche rechts mit Handschalthebel.
Innenbogen: R1 = 360 mm/30°. Außenbogen: 30° im Parallelkreisabstand 77,5 mm. Elektroantrieb 74492 nachrüstbar.

25,99 Euro*

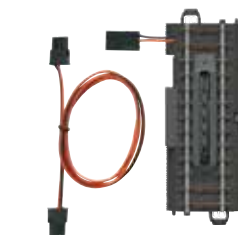

20997 Entkupplungsgleis
94,2 mm.
Verpackungseinheit: 1 Stück.
Entkupplungsgleis zum manuellen und elektrischen Entkuppeln geeignet. Der elektrische Betrieb ist ausschließlich in Verbindung mit dem Stellpult 72752 und dem mitgelieferten Kabel möglich.

30,99 Euro*



24900
C-Gleis-Ergänzungspackung C1
 Inhalt: 2 gerade Gleise 24172
 1 gebogenes Gleis 24224
 1 Weiche links 24611
 1 Prellbock 24977
 Aufbauanleitung

Zur Erweiterung der C-Gleis-Startpackungen um ein Abstellgleis.

34,99 Euro*

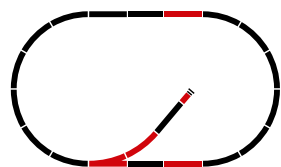

24902
C-Gleis-Ergänzungspackung C2
 Inhalt: 3 gerade Gleise 24188
 5 gerade Gleise 24172
 2 gebogene Gleise 24224
 1 Weiche 24611
 1 Weiche 24612
 Aufbauanleitung



24903
C-Gleis-Ergänzungspackung C3
 Inhalt: 7 gerade Gleise 24188
 7 gerade Gleise 24172
 2 gebogene Gleise 24130
 1 Bogenweiche 24671
 1 Bogenweiche 24672
 Aufbauanleitung



24904
C-Gleis-Ergänzungspackung C4
 Inhalt: 4 gerade Gleise 24188
 4 gerade Gleise 24172
 2 gerade Gleise 24077
 2 gebogene Gleise 24130
 6 gebogene Gleise 24230
 1 Bogenweiche 24671
 1 Bogenweiche 24672
 Aufbauanleitung



24905
C-Gleis-Ergänzungspackung C5
 Inhalt: 7 gerade Gleise 24188
 7 gerade Gleise 24172
 2 gerade Gleise 24094
 1 gebogenes Gleis 24224
 1 Weiche 24611
 1 Weiche 24612
 1 Doppelkreuzungsweiche 24620
 4 Gleisenden mit Prellböcken 24977
 Aufbauanleitung

109,99 Euro*

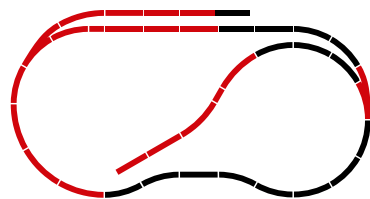

Zur Erweiterung der C-Gleis-Startpackungen um Abstell- und Rangiergleise.

169,99 Euro*

Zur Erweiterung der kleinen C-Gleis-Startpackung um ein Ausweichgleis.

74,99 Euro*

Zur Erweiterung der C-Gleis-Startpackungen um ein Ausweichgleis mit Bogenweichen.

94,99 Euro*

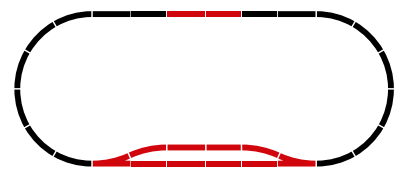
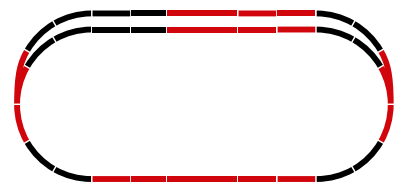

In 6 einfachen Schritten zur eigenen Anlage

Die erste Anlage vergisst man nicht: Es ist eben ein besonderer Moment, wenn man zum ersten Mal am Regler dreht und sich der Zug in Bewegung setzt, wenn zum ersten Mal der Halt im Bahnhof ansteht oder die Lok im Lokschuppen abgestellt wird. Doch die Modellbahn hat sehr viel mehr zu bieten als den Zauber des ersten Augenblicks. Zum Beispiel die Technik: Heute halten Züge automatisch am Haltesignal an, Lokomotiven rangieren in Schrittgeschwindigkeit und die Anlagensteuerung dirigiert mehrere Züge zugleich über die Modellbahnanlage.

Einfach und schnell

Auch in anderer Hinsicht sind die Ansprüche gestiegen: Statt Schienenkreis oder -oval sind komplexere, abwechslungsreiche Gleisführungen angesagt. Trotzdem geht es einfach und schnell zur ersten Anlage:



1 Planung

Neben dem Zeichnen auf Papier kann eine Anlage auch bequem und einfach am PC geplant werden. Hierzu empfehlen wir die Gleisplanungssoftware 60521. Im Gleisplanungsprogramm werden Außenmaße, Aufbau der Gleistrassen und Ausstattungselemente wie Häuser, Straßen, Bäume und Fahrzeuge eingegeben. Ist die Anlage in der Aufsicht durchgeplant, geben wir einen Höhenplan ein. So generiert das Programm eine 3-D-Darstellung, die ein realistisches Bild der späteren Anlage liefert. Außerdem gibt diese Software für alle benötigten Produkte eine Einkaufsliste aus.

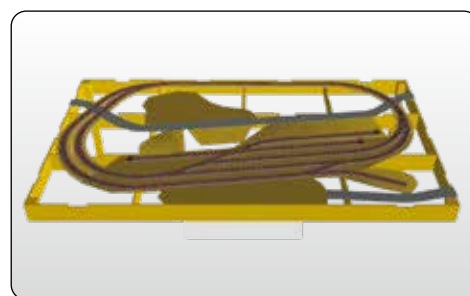

2 Unterbau

Für die Planung des Unterbaus wählen wir in der Software aus dem „Basis Plus Programm“ zwei Rahmenbauelemente. Versierte Bastler können sich die Einzelteile selbst über den Baumarkt besorgen und zuschneiden. Für den Aufbau und eventuelle Ortswechsel können Füße mit drehbaren Rollen eingeplant werden.

3 Gleisstraßen verlegen

Nun könnte man für unsere Anlage eine zehn Millimeter starke Sperrholzplatte auf den Unterbau setzen und die Gleise verlegen. Man kann aber auch lediglich die Gleis- und Straßentrassen sowie die Bahnhofs- und Gebäudeplatten ausschneiden und einbauen. Wer einen Tunnel möchte, sollte auch dafür noch eine Platte einplanen. Durch diese Bauweise wird die Anlage erheblich leichter, zudem kann das Gelände besser geformt werden.



4 Stromanschlüsse und Häuserbau

Bereits beim Einbau der Gleise werden Trennstellen, Stromeinspeisungen, Signal- und Weichenanschlüsse vorgesehen. Signale werden aufgestellt und angeschlossen. Die Familie kann sich inzwischen mit dem Zusammenbau der Häuser beschäftigen. Straßen und Plätze gestalten wir farblich aus und montieren Details wie die Schranken der beiden Bahnübergänge. Mit der Begrünung vervollständigen wir die Anlage.

5 Detailgestaltung

Nun steht die Detailgestaltung mit Bäumen und Sträuchern an. Diese Gewächse sollten wohl dosiert gesetzt werden, bei zu vielen Bäumen kann die kleine Anlage rasch überladen wirken. Es folgen die Beleuchtungen für Häuser, Bahnsteige und Straßen. Autos, Figuren und Reklametafeln bilden das Sahnehäubchen – die Anlage ist dann im Prinzip fertig.



6 Verfeinerung

Es gibt allerdings noch mehrere Verfeinerungsmöglichkeiten. Wer es ganz realistisch haben will, positioniert an der Anlagenrückseite eine Hintergrundkulisse. Diese sowie Zubehörteile wie Bäume, Straßen und Figuren sind bei vielen Zubehörherstellern, z. B. Faller, Busch, Noch oder Vollmer im Standardprogramm. Noch einen Tick schöner sieht die Anlage aus, wenn der Zug in einem Tunnel verschwindet. Mit einigen Sperrholzspannen, etwas Fliegengitter und entsprechender Begrünung ist der Blickfang schnell geschaffen.



74492 Elektrischer Weichenantrieb

Nachrüstset für C-Gleis-Weichen. Doppelspulen-antrieb mit Endabschaltung. Betrieb über Weichen-Stellpult mit Rückmeldung 72752 oder Weicheneinbau-Decoder¹ möglich. Bei Weichen kann der Elektroantrieb nachträglich ganz einfach ohne Spezialwerkzeug eingebaut und angeschlossen werden. Der Antrieb sitzt verdeckt im Schotterbett. Unterflurmontage ist nicht erforderlich. Er ist verschmutzungssicher gekapselt und durch Endabschaltung gegen Überlastung gesichert. Die Steuerung erfolgt über das Weichen-Stellpult 72752. Der Handstellhebel kann in Funktion bleiben.

21,99 Euro*



71053 Verlängerungskabel (3-polig)

3-poliges Kabel zur Verlängerung der Kabel-Verbindung zwischen Weiche und Weichen-Stellpult. Länge: 1,80 m.

5,99 Euro*



71054 Verlängerungskabel (4-polig)

4-poliges Kabel zur Verlängerung der Kabel-Verbindung zwischen Weichen-Stellpulten oder Signal-Schaltpulten. Länge: 1,80 m.

5,99 Euro*



72751 Signal-Schaltpult

Signal-Schaltpult für die Signale 74391, 74380 und 74371. Zum Umschalten von 4 Haupt- und 4 Vorsignalen sowie der Steuerung der dazugehörigen Fahrströme. 4-poliges Kabel mit Steckern zur Verbindung mehrerer Pulte liegt bei.

24,99 Euro*



72752 Weichen-Stellpult

Zum Schalten von maximal 4 Weichen. Automatische Rückmeldung der Stellung über Leuchtdioden bei Verwendung des Weichenantriebs 74492 möglich. 4-poliges Kabel mit Steckern zur Verbindung mehrerer Pulte liegt bei.

24,99 Euro*



74371 Licht-Gleissperrsignal

Einfaches Sperrsignal ohne Mast zum Einsatz im Rangier- und Bahnhofsbereich. Wechsel von Sh0 (Rot/Rot) auf Sh1 (Gelb/Gelb). Steuerung des Fahrstroms über Schaltpult 72751. Wartungsfreie LEDs. Höhe ohne Sockel ca. 10 mm. Passendes Schaltpult 72751. Mit anderen Schaltpulten lässt sich das Signal 74371 nicht schalten!

24,99 Euro*



74391 Lichtblocksignal

Einfaches Blocksignal für den Einsatz auf der Strecke. Wechsel von Hp0 (Rot) auf Hp1 (Grün). Steuerung des Fahrstroms über Schaltpult 72751. Wartungsfreie LEDs. Höhe ohne Sockel ca. 78 mm. Passendes Schaltpult 72751. Mit anderen Schaltpulten lässt sich das Signal 74391 nicht schalten!

24,99 Euro*

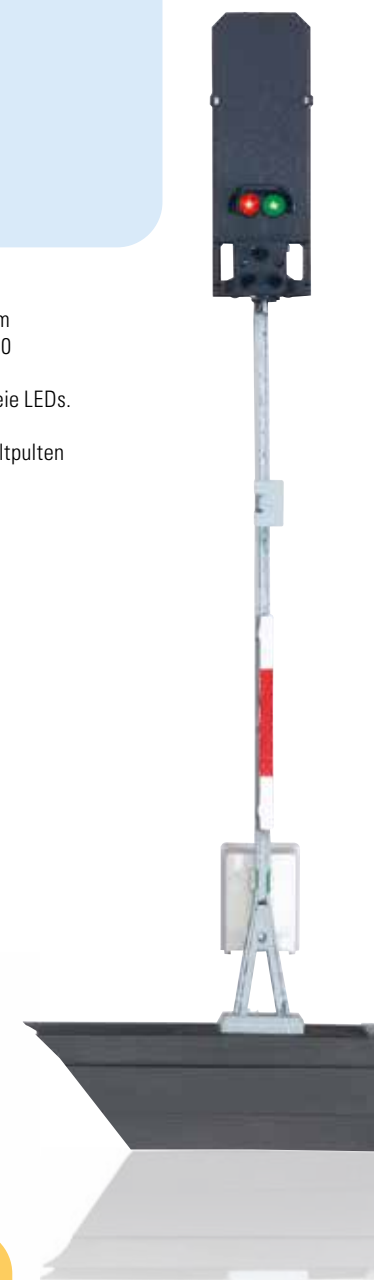

74380 Lichtvorsignal

Einfaches Vorsignal zum Einsatz vor Hauptsignalen. Wechsel von Vr0 (Gelb/Gelb) auf Vr1 (Grün/Grün). Steuerung des Fahrstroms über Schaltpult 72751. Wartungsfreie LEDs. Höhe ohne Sockel ca. 61 mm. Passendes Schaltpult 72751. Mit anderen Schaltpulten lässt sich das Signal 74380 nicht schalten!

24,99 Euro*



Zubehör



74924 Vollautomatischer einteiliger Bahnübergang

Eingleisiger Bahnübergang mit Halbschranken und fertig vormontiert. Zum direkten Anschluss an C-Gleise. 2 elektromagnetisch betätigte Schranken mit je 2 roten Warnlampen, die bei geschlossener Schranke aufleuchten. Anschlussfertig, einfacher Einbau. Kontaktgleis-Satz: 3 gerade Gleise je 94,2 mm. Größe jedes Sockels 137 x 95 mm.

89,99 Euro*



7224 Aufgleisungshilfe

Erleichtert das Aufsetzen mehrachsiger Fahrzeuge auf das Gleis. Länge 30 cm. Höhe 2,5 cm.

4,99 Euro*



Start up-Systemarchitektur

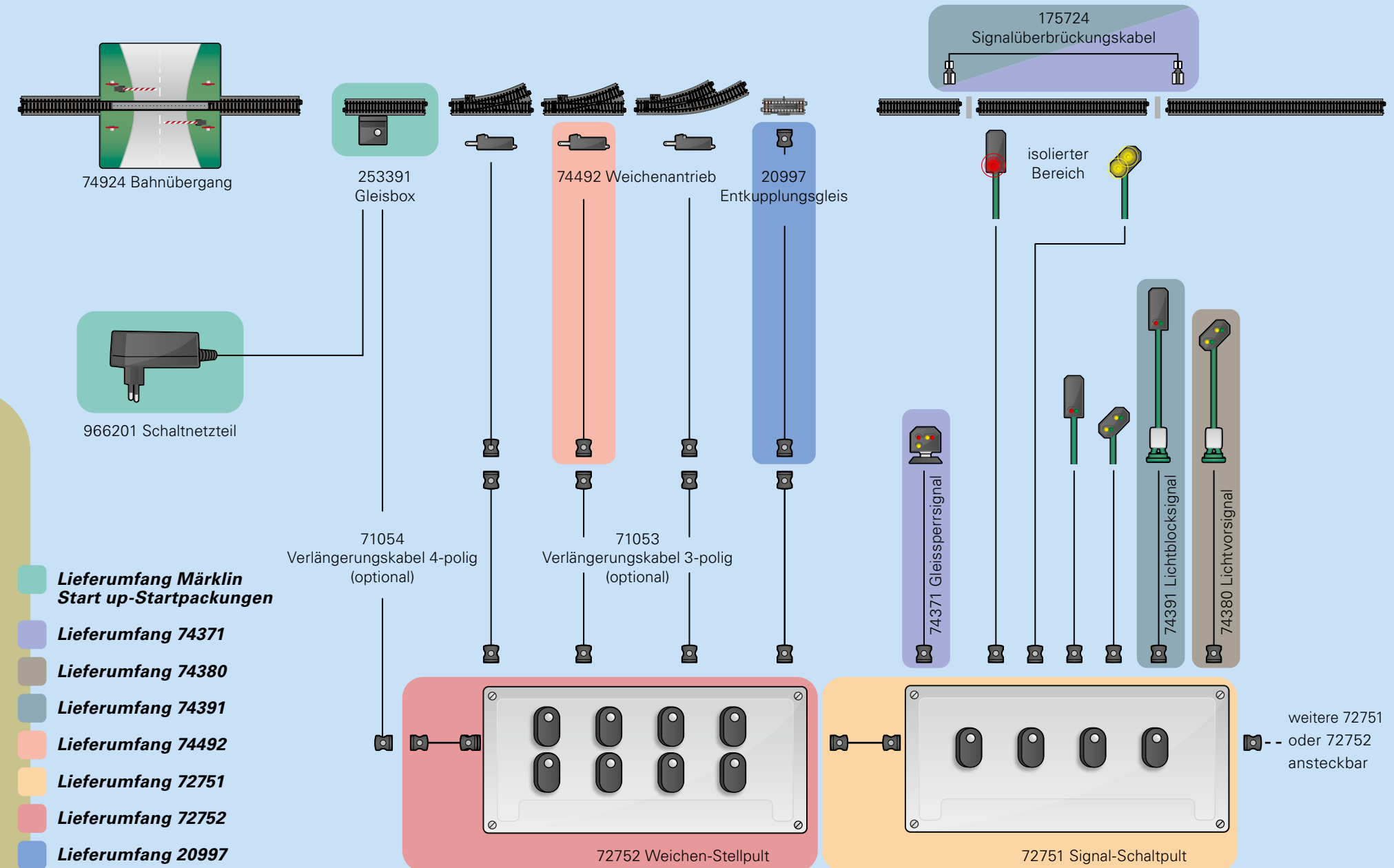

CREATED BY NORDSUEDE.EU



Gleich anmelden und das neue Club Magazin per Post bekommen!



DER MÄRKLIN START UP CLUB

Du bekommst mindestens 6 Magazine im Jahr mit coolen Abenteuergeschichten, Tipps, Bauanleitungen, Produktvorstellungen, Comics, Gewinnspielen, Rätseln und vielem mehr!



Auf der Club-Website erhältst du als Mitglied Zugriff auf interaktive Specials und Spiele. Und du kannst dich im Club-Forum mit anderen Modelleisenbahnfans austauschen.

Exklusiv für Mitglieder gibt es viele Überraschungen und Sonderaktionen.



EINFACH ONLINE ANMELDEN
Werde jetzt Mitglied im Märklin Start up Club oder verschenke Freude an der Faszination Modelleisenbahn. Dabei sein lohnt sich und kostet für ein ganzes Jahr nur 12,00 Euro Mitgliedsgebühr.
Die Online-Anmeldung findest du unter www.maerklin.de/Startup



Eigene Club-Website!



Die Clubkarte bringt viele Rabatte.

MITMACHEN LOHNT SICH!

Ja, ich möchte Mitglied im Märklin Start up Club werden!

Vorname Nachname

Straße, Hausnummer

PLZ, Ort

Geburtsdatum Muttersprache (bitte ankreuzen)
 DEUTSCH ENGLISH

E-Mail

Datum, Unterschrift eines Elternteils

WIDERRUFSRECHT: Ich kann die Mitgliedschaft innerhalb von 14 Tagen nach Absendung der Anmeldung schriftlich bei folgender Adresse widerrufen: Gebr. Märklin & Cie. GmbH, Märklin Start up Club, Postfach 960, D-73009 Göppingen, Fax +49 7161 608 308. Zur Fristwahrung genügt die rechtzeitige Absendung des Widerrufs. Von meinem Widerrufsrecht habe ich Kenntnis genommen.

- Ich bin damit einverstanden, dass meine Daten gespeichert werden und von Märklin-Gesellschaften verwendet werden, um mich über Produkte, Events und andere Aktivitäten zu informieren. Dieses Einverständnis kann ich jederzeit schriftlich bei folgender Adresse widerrufen: Gebr. Märklin & Cie. GmbH, Märklin Start up Club, Postfach 960, D-73009 Göppingen, Fax +49 7161 608 308.
- Bitte verwenden Sie meine Daten ausschließlich für diese spezielle Transaktion des Märklin Start up Clubs. Ich möchte keine weitere Kontaktaufnahme zu Marketing- oder Promotionszwecken.

Datum, Unterschrift eines Elternteils

ACHTUNG: Beide Unterschriften sind notwendig, damit eine Mitgliedschaft zustande kommt!

1 Fülle die Anmeldung mit deinen Eltern aus!

2 Schicke die ausgefüllte Anmeldung per Post an:
Gebr. Märklin & Cie. GmbH
Märklin Start up Club
Postfach 960
D-73009 Göppingen

ANMELDUNG

BEIM MÄRKLIN START UP CLUB

ACHTUNG: Nur vollständig ausgefüllte Anmeldungen können weiter bearbeitet werden!



AUFGEPASST! Deine Mitgliedschaft gilt für ein Jahr ab Anmeldung in unserem Computersystem (persönliches Mitgliedsjahr). Deine Angaben werden natürlich unter Wahrung des Datenschutzes gespeichert. Deine Mitgliedschaft verlängert sich automatisch um ein weiteres Jahr, wenn nicht bis 6 Wochen vor Ablauf des persönlichen Mitgliedsjahres die Kündigung schriftlich bei Märklin eingegangen ist.

EINZUGSERMÄCHTIGUNG: Hiermit ermächtige ich Sie widerruflich, den von mir zu entrichtenden jährlichen Clubbeitrag von EUR 12,00 bei Fälligkeit zu Lasten meines Girokontos einzuziehen.

Bank

IBAN

BIC

Vorname Nachname

Straße, Hausnummer

PLZ, Ort

Datum, Unterschrift des Kontoinhabers

- ZAHLUNG PER RECHNUNG:** Sie erhalten die Rechnung über den jährlichen Clubbeitrag per Post.
- ZAHLUNG PER EINZAHLSCHEIN** (nur in der Schweiz möglich): USB AG, CH90 0029 2292 1011 0742 0 Verwendungszweck: Name des Mitglieds oder Mitgliedsnummer / Jahresbeitrag CHF 15,00
- ZAHLUNG PER KREDITKARTE:** Zahlung des Jahresbeitrags von EUR 12,00 / CHF 15,00 per Kreditkarte:
 VISA CARD oder EURO/MASTERCARD

Name Karteninhaber

Kreditkartennummer

Gültig bis

Datum, Unterschrift des Karteninhabers

Mit Volldampf in die Märklin Welt – werden Sie Insider!

ANTWORT
Märklin Start up Club
Postfach 9 60
73009 Göppingen
Deutschland

MÄRKLIN START UP CLUB. JETZT ANMELDEN!

Der Märklin Start up Club bietet spannende Inhalte aus der Welt der Modelleisenbahn. Speziell für Einsteiger und Aufsteiger ab 6 Jahren.

Start up Clubmagazin mit Tipps, Comics, spannenden Geschichten, Technik und vielen weiteren Themen.

Mit 6 Magazinausgaben im Jahr ist Spaß garantiert.

Exklusiv für Mitglieder gibt es Überraschungen und Sonderaktionen.

Interaktive Inhalte im Web – Clubmitglieder erhalten Zugriff auf die Club-Website und weitere Online-Angebote. Zudem bietet der Club Mitmachaktionen online an.

Werde jetzt Mitglied im Märklin Start up Club oder verschenke Freude an der Faszination Modelleisenbahn. Dabei sein lohnt sich und kostet für ein ganzes Jahr nur 12,00 Euro Mitgliedsgebühr. Einfach online anmelden unter www.maerklin.de/Startup

Kurz:
Dabei sein lohnt sich.

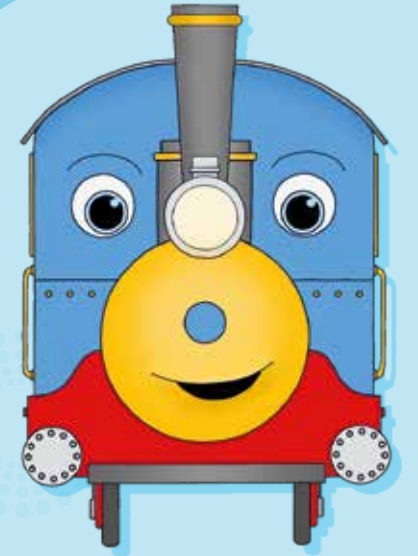

... und für die kleineren Geschwister der Märklin my world Club.

Wussten Sie schon? Bei Märklin gibt es den exklusiven Club aller Liebhaber der Märklin Modelleisenbahn. Eine Gemeinschaft mit vielen Vorteilen für das Clubmitglied. Sie erhalten von uns exklusive Informationen, Vergünstigungen, Produkte, die nicht jeder erwerben kann und vieles mehr. Informieren Sie sich hier im Detail, welche Vorteile Sie erwarten und melden Sie sich gleich an.

Gleich anmelden unter www.maerklin.de/Club.

Märklin Insider-Club
Postfach 9 60
73009 Göppingen
Deutschland
Telefon +49 (0) 7161/608-213
Fax +49 (0) 7161/608-308
E-Mail insider-club@maerklin.com
Internet www.maerklin.com



Die Jahresmitgliedschaft kostet Euro 79,95, CHF 109,95, US \$ 109,-, (Stand 2020) inklusive Jahreswagen, Jahres-Chronik, Jahres-Abo, Märklin Magazin, Katalog, Clubnews, etc.

Das Märklin Magazin ist das führende Magazin für Modelleisenbahner und erscheint in den Sprachen Deutsch, Englisch, Französisch, Niederländisch.

Es informiert über:

- neue Modelle, neue Techniken
- die besten Tipps für den Anlagenbau
- die wichtigsten Infos zum Sammeln
- alle Termine

Abonnieren Sie das Märklin Magazin einfach und bequem online unter: www.maerklin.de/mmabo oder über:

PressUp GmbH
 Märklin Magazin-Leserservice
 Postfach 70 13 11
 22013 Hamburg
 Deutschland
Telefon +49 (0) 40/38 66 66-313
Fax +49 (0) 40/38 66 66-299
E-Mail maerklin-magazin@pressup.de

Die Clubleistungen* auf einen Blick:

➤ **Alle 6 Ausgaben des Märklin Magazins**
 Das führende Magazin für Modelleisenbahner! Sie finden darin alles über Ihr Hobby: Ausführliche Anleitungen zum Anlagenbau, Produkt- und Technikinformationen aus erster Hand, spannende Vorbildberichte, aktuelle Veranstaltungstipps und vieles mehr. Im Club-Mitgliedsbeitrag ist der Märklin Magazin-Abopreis von 33 Euro enthalten. Bestehende Märklin Magazin-Abos können übernommen werden.

➤ **6 x jährlich die Insider Clubnews**
 Sechsmal im Jahr erfahren Sie alles über „Ihre Marke und Ihren Club“. Hintergrundartikel, Schulterblicke in die Produktion und zu den Machern Ihrer Eisenbahn vermitteln einen tiefen Einblick in die Märklin Welt.

➤ **Exklusive Clubmodelle**
 Clubmodelle, die exklusiv entwickelt und gefertigt werden, können nur von Ihnen als Clubmitglied erworben werden. Ein personalisiertes und wertiges Zertifikat wird Ihnen zu allen Lok-Modellen nach Auslieferung direkt nach Hause geschickt.

➤ **Gratis Club-Jahreswagen**
 Freuen Sie sich auf den attraktiven und nur für Clubmitglieder erhältlichen Jahreswagen, wahlweise in Spur H0 oder Z. Sammeln Sie die jährlich wechselnden Gratis-Modelle. Spur 1-Interessenten erhalten anstelle des Jahreswagens optional jährlich ein exklusives Präsent.

➤ **Jahres-Chronik**
 Erleben Sie mit den DVDs alle Höhepunkte des Märklin Modellbahnjahres zuhause noch einmal nach.

➤ **Katalog/Neuheitenprospekte**
 Den jährlich verfügbaren Hauptkatalog erhalten Clubmitglieder über den Fachhändler gratis. Zudem bekommen Sie unsere Neuheitenprospekte direkt zugesendet.

➤ **Insider Clubkarte**
 Ihre persönliche, jährlich neu gestaltete Clubkarte öffnet Ihnen die Welt des Modellbahn-Hobbys auf eine ganz besondere Art. Denn als Mitglied sind Sie nicht nur unser Premiumkunde, sondern bekommen auch bei unseren über 100 Kooperationspartnern satte Vorteile. Dazu zählen u. a. das Miniatur Wunderland in Hamburg, das Hans-Peter Porsche TraumWerk in Anger oder die VGB Verlagsgruppe Bahn. Zudem hat Ihre persönliche Mitgliedskarte Bestellfunktionalität für alle im Club angebotenen Exklusiv-Produkte.

➤ **Vergünstigungen bei Seminaren**
 Clubmitglieder profitieren von ermäßigten Preisen bei der Buchung unserer angebotenen Seminare.

➤ **Kostenloser Versand im Online Shop**
 Kostenloser Versand innerhalb Deutschlands.

➤ **Clubreisen****
 Erfahren Sie Ihr Hobby auf besondere Weise und verbinden Sie die Modelleisenbahn mit dem Vorbild. Auf unseren Clubreisen durch fantastische Landschaften und zu außergewöhnlichen Zielen können Sie zudem mit Gleichgesinnten fachsimpeln. Und obendrauf gibt es auf den Reisepreis Rabatte.

Zudem werden Clubmitgliedern von vielen Messveranstaltern vergünstigte Eintrittspreise gewährt.



Clubwagen 2020 Spur H0



Clubwagen 2020 Spur Z



* Die hier genannten Leistungen beziehen sich auf 2020. Änderungen vorbehalten.
 ** Abhängig von der Verfügbarkeit.

Perfekter Wechsel

Was wären Eisenbahnmodelle ohne ihre versteckten Raffinessen?

Wie aus Zauberhand hebt sich bei einer E-lok der Stromabnehmer an die Oberleitung oder eine anfahrende Dampflok zischt und dampft ganz wie das Original.



Digitale Vollsound-Modelle mit hervorragendem Preis-Leistungs-Verhältnis

märklin
H0



29060 Digital-Startpackung "Güterzug Epoche V"
Diesellokomotive BR 216 in orientroter Farbgebung,
Niederbordwagen Rlms und offener Güterwagen
Eaos 106 der Deutschen Bundesbahn AG (DB AG).

269,99 Euro*

*Idealer Einstieg in die digitale Welt von Märklin H0.
Automatische Anmeldung an der Mobile Station durch eingebauten mfx-Decoder.
Aufbaufreundliche C-Gleis-Anlage.*

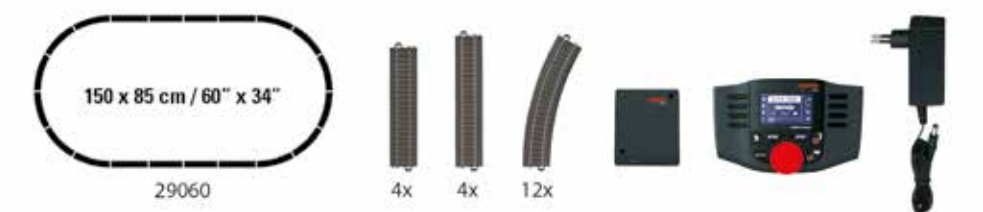



37108 Elektrolokomotive Baureihe 110.1
 Elektrolokomotive Baureihe 110.1 der Deutschen Bundesbahn (DB). Mit fünf Lampen (Doppellampen unten). Doppeldüsenlüfter mit senkrechten Lamellen und abgerundeten Maschinenraumfenstern. Mit umlaufender Regenrinne. Kobaltblau/schwarze Grundfarbgebung. Betriebsnummer 110 263-1. Betriebszustand um 1973.

309,99 Euro*

Mit Spielwelt Digital-Decoder mfx+ und umfangreichen Licht- und Soundfunktionen.



36202 Elektrolokomotive Baureihe 102
 Elektrolokomotive BR 102 (Škoda Typ 109 E) der Deutsche Bahn AG (DB AG) in verkehrsroter Farbgebung. Neuzustand 2016. Betriebsnummer 102 003-1.

279,99 Euro*

Komplette Neukonstruktion der modernen Škoda Typ 109 E Elektrolokomotive. Lokomotive mit eingebautem mfx-Decoder und vielfältigen Soundfunktionen.



36181 Elektrolokomotive Baureihe 193
 Elektrolokomotive Baureihe 193 (Vectron) der Deutschen Bahn AG (DB AG), Güterverkehrsbereich DB Cargo. Lok-Betriebsnummer 193 304-3. Betriebszustand um 2020.

270,00 Euro*

Detailliertes, preiswertes Einsteigermodell mit umfangreicher Ausstattung.



36182 Elektrolokomotive Baureihe 193
 Elektrolokomotive Vectron der MRCE Dispolok GmbH. Lokomotive für den Abtransport des Erdaushubes von Stuttgart 21.

239,99 Euro*



36636 Elektrolokomotive Baureihe 187
 Elektrolokomotive Baureihe 187 ohne Flex-Panel der Deutsche Bahn AG (DB AG). Gebaut von Bombardier als Serienlokomotive aus dem TRAXX 3-Typenprogramm. Betriebsnummer 187 131-8. Betriebszustand 2020.

250,00 Euro*

Detailliertes, preiswertes Einsteigermodell mit umfangreicher Ausstattung.



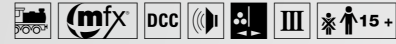

37861 Diesellokomotive Baureihe V 60

Diesel-Rangierlokomotive Baureihe V60 der Deutschen Bundesbahn (DB). Purpurrote Grundfarbgebung. Dieselhydraulischer Antrieb mit Blindwelle. Betriebsnummer V 60 770. Betriebszustand Anfang 1960er Jahre.

279,99 Euro*



© O. Blaschke

*Telex-Kupplung vorne und hinten.
Spielwelt Digital-Decoder mfx+.
Kupplungswalzer.*



36244 Dampflokomotive Baureihe 24

Personenzug-Dampflokomotive mit Schlepptender Baureihe 24 der Deutschen Bundesbahn (DB). Einheitslokomotive mit Wagner-Windleitblechen. Lok-Betriebsnummer 24 044. Betriebszustand um 1957.

219,99 Euro*

*Lokomotive mit mfx-Decoder und vielfältigen Soundfunktionen.
Detailliertes, preiswertes Einsteigermodell.
Serienmäßig eingebauter Raucheinsatz.*



37806 Diesellokomotive Baureihe V 200.0

Schwere dieselhydraulische Lokomotive Baureihe V 200.0 der Deutschen Bundesbahn (DB). Mehrzwecklokomotive in klassischer purpurroter Farbgebung, im Betriebszustand um 1958. Betriebsnummer V 200 052.

309,99 Euro*



37063 Dampflokomotive Baureihe 80

Tenderlokomotive Baureihe 80 der Deutschen Reichsbahn (DR) in der DDR. Betriebszustand um 1960.

295,99 Euro*



*Mit mfx-Decoder und zusätzlichen Geräuschfunktionen.
Viele separat angesetzte Details.*



Startset Baustellenzug

**Family
Fun**
and
Edition

Ab in den Garten heißt es mit der neuen und äußerst robusten Family & Fun Edition von LGB. Speziell zusammengestellt und mit der Qualität von LGB Profimaterial zu einem lukrativen Preis ist es ein Versprechen für den maximalen Spielspaß rund um die Eisenbahn. Und das für die ganze Familie, denn alle können mitspielen.



70503 Startset Baustellenzug 230 Volt
Dieses Startset enthält einen Baustellenzug, bestehend aus einer Tenderlok, einem Niederbordwagen und einem Kipplorenwagen. Die Lok ist mit einem leistungsstarken Motor ausgerüstet und verfügt über ein beleuchtetes Spitzenlicht. Mit den beigelegten Stickers können die Lok und beide Wagen dekoriert werden. Das Set enthält zusätzlich einen kompletten Gleiskreis, Stromversorgung für 230 Volt und einen Fahrregler. Zuglänge 68 cm.

€ 199,- *

Maximaler Spielspaß zum sensationell kleinen Preis!



Der schafft was weg!
Unser stabiler Niederbordwagen.

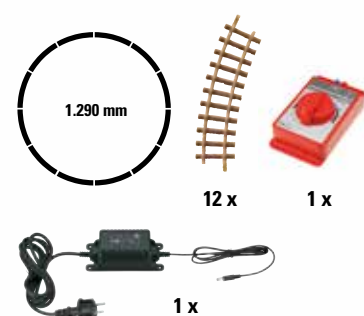

Lokomotive mit Licht

LGB Gleise sind einfach zu verlegen, ob im Kreis, mit Weichen oder am Ende auch mit einem Prellbock. Das Zubehörprogramm hat viel zu bieten.



Gemeinsam aufbauen und spielen,
egal bei welchem Wetter.



49500 Ergänzungsset Baustelle
Dieses Ergänzungsset für den Baustellenzug enthält einen weiteren Kipplorenwagen, einen Bagger mit manuell beweglicher Schaufel und Licht, eine Spielfigur sowie eine Anzahl von baustellentypischem Zubehör

wie Absperrungen oder Schilder. Mit den beigelegten Stickers kann der Kipplorenwagen dekoriert werden. Länge des Lorenwagens 17 cm, Länge des Baggers 35 cm.

€ 59,99 *



Bagger mit Blinklicht und unterschiedlichen Bagger-Sounds.



Die Schaufel hebt und senkt sich auf Knopfdruck.



Die robuste Kipplore lässt sich in beide Richtungen kippen.



**Family
Fun**
and
Edition



Jim Knopf und Lukas der Lokomotivführer



Michael Ende
JIM KNOPF & LUKAS
DER LOKOMOTIVFÜHRER

© (2019): Rat Pack Filmproduktion GmbH / Malao Film Inc. / Warner Bros. Entertainment GmbH
www.jimknopf.de

N 15+

Die berühmteste Lokomotive der Welt! Sie lebt auf der Insel Lummerland, ihr bester Freund heißt Jim Knopf und ihr Lokomotivführer ist Lukas. Das ist Emma, die wohl berühmteste Lokomotive der Welt. Gehen Sie mit Emma, Jim Knopf und Lukas auf eine Reise voller Abenteuer.

22222 Dampflokomotive „Emma“
Modell der kleinen Dampflokomotive „Emma“ aus dem Kinofilm „Jim Knopf und Lukas der Lokomotivführer“. Authentische Farbgebung und Beschriftung. Beide Radsätze werden von einem leistungsstarken Motor angetrieben. Die beiden Lampen vorne am Kessel sind beleuchtet. Länge über Puffer 23 cm.

• Erstmals eine LGB Dampflokomotive in der Gestaltung der berühmten „Emma“.

€ 229,99 *

Figuren von „Jim Knopf“ und „Lukas der Lokomotivführer“ liegen bei.



Figuren von „Jim Knopf“ und „Lukas der Lokomotivführer“ liegen bei.

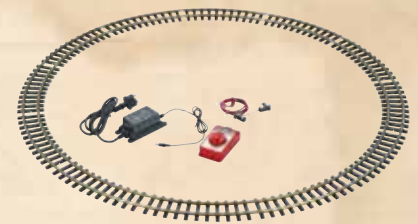

Auf der Homepage www.lgb.de finden Sie als Ergänzung ein passendes Gleiskreis-Set unter der Artikelnummer L19904.

Startset Bausteinzug



90463 Startset Bausteinzug
Dieses Startset enthält eine Dampflok, zwei Flachwagen mit einer Bausteinplatte und 30 Bausteine. Das Set enthält außerdem einen kompletten Gleiskreis bestehend aus 12 gebogenen Gleisstücken, Fahrregler, Stromversorgung für 230 Volt und Anschlusskabel. Zuglänge 77 cm.

Der Zug kann mit dem Bausteinwagen 94063 ergänzt werden.

€ 249,99 *

*Der perfekte Einstieg
in die spielerische Welt von LGB*
**Kompatibel zu allen gängigen
Steckbausteinen**

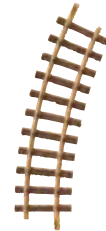
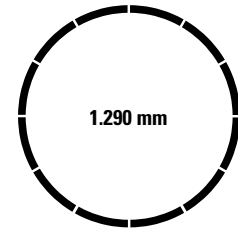

12 x



1 x



1 x

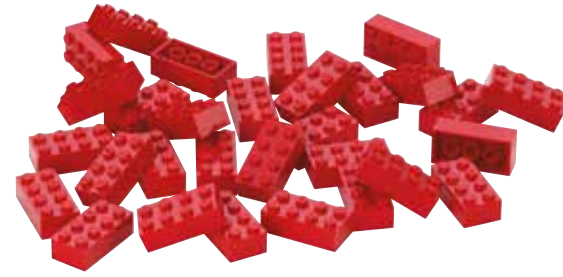

Inklusive Set aus 30 Bausteinen



90463

90463



94063 Bausteinwagen
Modell eines 2-achsigen Flachwagens. Der Wagenboden ist mit den üblichen Klemmnoppen versehen, sodass verschiedenste Aufbauten mit Bausteinen anderer namhafter Hersteller möglich sind. Länge über Puffer 26 cm.

€ 39,99 *

Einfach und robust zugleich.
Die Grundplatte als idealer Ausgangspunkt zum Spielen und Bauen.

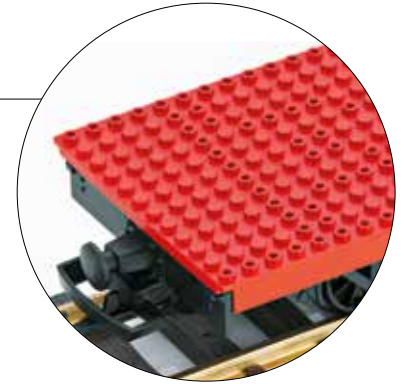

Startsets



70305 Startset Weihnachtszug
 Dieses Startset enthält einen Oldtimerzug bestehend aus einer Tenderlok und 2 Personenwagen in weihnachtlicher Gestaltung. Die Lok ist mit einem leistungsstarken kugelgelagerten Bühler-Motor sowie Spitzenlicht und einem Rauchsatz ausgestattet. Das Set enthält zusätzlich einen kompletten Gleiskreis, Stromversorgung und Fahrregler. Zuglänge 85 cm.

Mit den bisher erschienenen Weihnachtswagen kann dieser Zug wunderbar ergänzt werden.

€ 349,99 *

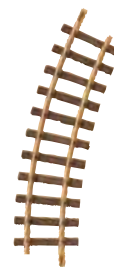
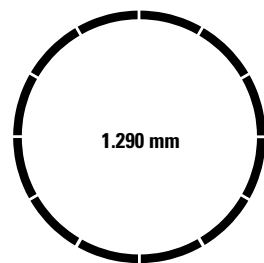

12 x



1 x



1 x



70403 Startset Güterzug
 Das Startset für vielfältige Spielmöglichkeiten: Güterzug mit Dampflok „Stainz“, einem Schotterwagen und einem beladenen Niederbordwagen. Die Dampflok ist mit einem leistungsstarken Motor ausgestattet und verfügt über ein elektronisches Dampflokgeräusch und einen Dampfentwickler. Das Set enthält außerdem einen kompletten Gleiskreis (Durchmesser 1.290 mm) sowie Stromversorgung für 230 Volt und Fahrgerät. Das abgebildete Ladegut auf dem Niederbordwagen ist beispielhaft und kann variieren. Zuglänge 85 cm.

€ 349,99 *

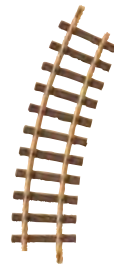
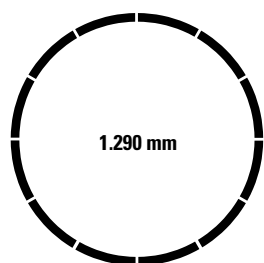

12 x



1 x

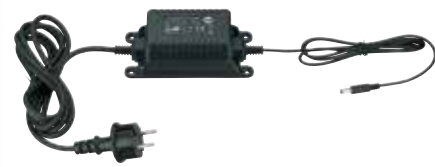

1 x



Ladegut unverbindlich

Gleis-Sets

19901 Prellbock-Gleis-Set

Mit diesem Set können Sie den Gleiskreis aus Ihrem LGB Starter Set zu einem Oval mit einem Abstellgleis zum Rangieren ausbauen.

Die stabile Box enthält:
1x 12000 Handweiche rechts
6x 10000 gerade Gleise
1x 11000 gebogenes Gleis
1x Prellbock

€ 99,99 *

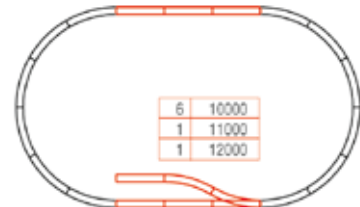

19902 Bahnhof-Gleis-Set

Mit diesem Set können Sie den Gleiskreis aus Ihrem LGB Starter Set zu einem Oval mit einem Ausweichgleis ausbauen. Dann können sich zwei Züge begegnen. Oder sie können einen Zug abstellen, Wagen rangieren und die Lok von einem Ende des Zugs zum anderen umsetzen.

Die stabile Box enthält:
1x 12000 Handweiche rechts
1x 12100 Handweiche links
9x 10000 gerade Gleise
2x 11000 gebogene Gleise

€ 164,99 *

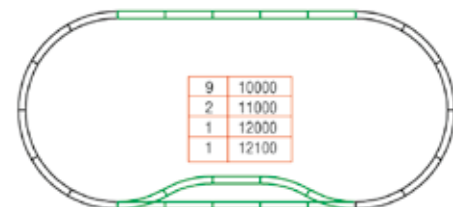

Egal ob drinnen oder draußen!



Zeichenerklärung

- N** Neuheit 2020.
- Fahrgestell der Lokomotive aus Metall.
- Fahrgestell und Aufbau der Lokomotive aus Metall.
- Überwiegender Teil des Lokomotivaufbaus aus Metall.
- Märklin Kurzkupplungen in Norm-Aufnahme mit Drehpunkt.
- Märklin Kurzkupplungen in Norm-Aufnahme mit Kulissenführung.
- Inneneinrichtung eingebaut.
- Geräuschelektronik eingebaut.
- Digital-Decoder mit weiteren digital schaltbaren Funktionen (f1, f2, f3 oder f4) beim Betrieb mit **Control Unit 6021**. Belegte Funktionen je nach Ausrüstung der Lokomotive. Standardfunktion (function) bei konventionellem Betrieb aktiv.
- Digital-Decoder mit bis zu 32 digital schaltbaren Funktionen. Die jeweilige Anzahl ist abhängig vom verwendeten Steuergerät.
- Decoder DCC.
- Zweilicht-Spitzensignal mit der Fahrtrichtung wechselnd.
- Dreilicht-Spitzensignal vorne.
- Dreilicht-Spitzensignal vorne und hinten.
- Zweilicht-Spitzensignal vorne und hinten.
- Dreilicht-Spitzensignal mit der Fahrtrichtung wechselnd.
- Ein rotes Schlusslicht.
- Dreilicht-Spitzensignal und zwei rote Schlusslichter mit der Fahrtrichtung wechselnd.
- Innenbeleuchtung nachrüstbar (z. B. mit 7330). Die Innenbeleuchtungen erhalten Sie im Märklin H0-Sortiment im Fachhandel.
- Maßstab 1 zu 100.
- Epoche I (1835–1925)
- Epoche II (1925–1945)
- Epoche III (1945–1970)
- Epoche IV (1970–1990)
- Epoche V (1990–2006)
- Epoche VI (2006 bis heute)

Altersangaben und Warnhinweise.

ACHTUNG! Nicht geeignet für Kinder unter 3 Jahren. Funktionsbedingte scharfe Kanten und Spitzen. Erstickungsgefahr wegen abbrech- und verschluckbarer Kleinteile.

Nur für Erwachsene.

* Alle Preisangaben sind unverbindlich empfohlene Verkaufspreise.

Service und Reparatur

Märklin Direkt-Service

Der Märklin Fachhändler ist Ihr Ansprechpartner für Reparaturen und Umbauten von analog auf digital. Für Fachhändler ohne eigene Serviceabteilung sowie für Privatkunden übernehmen wir die Umbauten in unserer Reparaturabteilung in Göppingen. Sie erhalten nach Begutachtung des Modells einen Kostenvoranschlag inklusive der Angaben und Kosten für den sicheren Versand. Wenn Sie Modelle persönlich in Göppingen abgeben und abholen wollen, so wenden Sie sich bitte an unseren Service-Point in dem Märklineum.

Öffnungszeiten des Service-Points

im Märklineum, Reuschstraße 6:
Dienstag bis Sonntag von 10.00 bis 18.00 Uhr

Gebr. Märklin & Cie. GmbH

Reparaturservice
Stuttgarter Straße 55-57
D-73033 Göppingen
Telefon +49 (0) 71 61 / 608 -222
Fax +49 (0) 71 61 / 608 -225
E-Mail service@maerklin.de

Hersteller-Garantie

Über die Ihnen gesetzlich zustehenden, nationalen Gewährleistungsrechte gegenüber Ihrem Märklin Fachhändler als Ihr Vertragspartner hinaus, gewährt die Firma Gebr. Märklin & Cie. GmbH bei verschiedenen Produkten eine Herstellergarantie, deren Umfang und Bedingungen Sie den Hinweisen in der zugehörigen Anleitung bzw. den beiliegenden Garantieunterlagen oder den Ausführungen auf unseren regionalen Internetseiten entnehmen können.

Allgemeine Hinweise

Märklin Produkte entsprechen den europäischen Sicherheitsrichtlinien (EU-Normen) für Spielzeug. Die Erreichung der größtmöglichen Sicherheit im praktischen Betrieb setzt jedoch die bestimmungsgemäße Verwendung der einzelnen Artikel voraus. In den Gebrauchsanleitungen, die den Produkten beiliegen, werden daher Hinweise zum richtigen Anschluss und zur korrekten Handhabung gegeben, die in jedem Falle zu beachten sind. Es empfiehlt sich, dass Eltern gemeinsam mit ihren Kindern vor Inbetriebnahme die Bedienungsanleitungen durchsprechen. Das vermittelt Sicherheit und gewährleistet langjährige Spielfreude im Umgang mit der Modelleisenbahn. Einige wichtige Punkte von allgemeiner Bedeutung sind nachfolgend zusammengefasst.

Anschluss von Gleisanlagen

Benutzen Sie für den Betrieb ausschließlich Märklin Schaltnetzteile. Verwenden Sie bitte nur Schaltnetzteile aus dem aktuellen Produktprogramm, da diese Schaltnetzteile den aktuellen Sicherheitsstandards und Zulassungsrichtlinien entsprechen. Beachten Sie hierbei die Vorgaben in den Bedienungsanleitungen. Schaltnetzteile sind kein Spielzeug. Diese dienen zur Stromversorgung der Modellbahnanlage. Zusätzlich zu diesen allgemeinen Hinweisen sind zur Aufrechterhaltung der Betriebssicherheit die den jeweiligen Märklin Produkten beiliegenden Gebrauchsanleitungen zu beachten.

Wichtige Service-Daten

Deutschland

Service Center

Ersatzteilberatung, Fragen zu Technik, Produkten und Reparaturaufträgen (Montag bis Freitag 13.00 – 17.00 Uhr)

Telefon +49 (0) 7161/608-222
Fax +49 (0) 7161/608-225
E-Mail service@maerklin.de

Niederlande

Technische hotline

Maandag + Woensdag: 09.00 – 16.00 uur
Vrijdag: 09.00 – 16.00 uur
Aanspreekpartner: Sybran Wirsma
Telefoon +31 (0)522-78 21 88
E-mail service@marklin.nl

USA

Technical Hotline

Contacts: Curtis Jeung & Rick Sinclair,
Digital Consultants
Hours: 6:00am–9:00pm PST, Monday through Friday
Telephone 650-569-1318
E-mail digital@marklin.com

België / Belgique

Technische hotline

Maandag van 20.00 – 22.00 uur
Zondag van 10.00 – 12.00 uur
Aanspreekpartner: Hans Van Den Berge
Telefoon +32 (0) 9 245 47 56
E-mail customerservice@marklin.be

Hotline technique

le lundi de 20h00 à 22h00
le dimanche de 10h00 à 12h00
Contact : Hans Van Den Berge
Téléphone +32 (0) 9 245 47 56
E-mail customerservice@marklin.be

Schweiz / Frankreich / Italien

Technische Hotline

Dienstag, Donnerstag und Samstag von
14.00 – 18.00 Uhr
Ansprechpartner: Alexander Stelzer
Telefon +41 (0) 56/667 3663
Fax +41 (0) 56/667 4664
E-Mail service@maerklin.ch

Hotline technique

les mardi et jeudi de 14h00 à 18h00
Contact : Alexander Stelzer
Téléphone +41 (0) 56/667 3663
Fax +41 (0) 56/667 4664
E-mail service@maerklin.ch

Linea diretta tecnica

Martedì e giovedì dalle
ore 14.00 alle 18.00
Interlocutore: Alexander Stelzer
Telefono +41 (0) 56/667 3663
Fax +41 (0) 56/667 4664
E-Mail service@maerklin.ch

Art.-Nr.	Seite
4038	30
4039	30
4107	30
4108	30
4410	34
4411	34
4413	32
4415	35
4423	32
4430	31
4431	31
4440	32
4459	31
4471	35
4473	33
4671	35
7224	50
19901	70
19902	70
20099	44
20130	44
20172	44
20188	44
20224	44
20229	44
20230	44
20330	44
20360	44
20611	45
20612	45
20671	45
20672	45
20977	45
20997	45
22222	65
24900	46
24902	46
24903	46
24904	46
24905	46
29060	57

Art.-Nr.	Seite
29133	22
29199	10
29453	20
29641	23
29652	4
29722	18
29730	6
30000	27
36181	58
36182	58
36202	59
36218	29
36244	61
36321	27
36501	28
36509	29
36636	59
36700	28
36712	24
36740	26
36741	26
36871	27
36872	41
37063	61
37106	58
37806	60
37861	60
40500	38
40501	38
40502	38
40503	38
44203	36
44214	36
44215	37
44217	36
44231	37
44232	40
44403	33
44452	21
44600	34
44610	31

Art.-Nr.	Seite
44700	21
44734	9
44736	9
44737	8
44738	7
44752	19
44811	21
44815	14
44816	14
44817	15
44818	15
44819	13
44821	12
44822	13
48620	40
49500	63
70305	68
70403	68
70503	62
71053	48
71054	48
72217	16
72452	21
72453	21
72751	48
72752	48
72781	39
72782	39
72783	39
72784	39
72786	16
74371	49
74380	49
74391	49
74492	48
74924	50
78652	5
78752	19
90463	66
94063	67

Märklin MHI Garantiebedingungen

Unabhängig von den Ihnen gesetzlich zustehenden, nationalen Gewährleistungsrechten gegenüber Ihrem Märklin MHI-Fachhändler als Ihrem Vertragspartner oder Ihren Rechten aus Produkthaftung gewährt die Firma Gebr. Märklin & Cie. GmbH Ihnen beim Kauf dieser Märklin MHI-Produkte (diese Produkte sind mit dem Piktogramm ausgezeichnet) zusätzlich eine Hersteller-Garantie von 60 Monaten ab Kaufdatum zu den nachfolgend aufgeführten Konditionen. Damit haben Sie unabhängig vom Kaufort die Möglichkeit, auch direkt bei der Firma Märklin als Hersteller des Produktes aufgetretene Mängel oder Störungen zu reklamieren. Die Märklin Herstellergarantie gilt nur für die Technik der Modelle. Optische Mängel oder unvollständige Produkte können im Rahmen der Gewährleistungspflicht beim Verkäufer der Ware reklamiert werden.

Garantiebedingungen

Diese Garantie gilt für Märklin – Sortimentsprodukte und Einzelteile, die bei einem Märklin Fachhändler weltweit gekauft wurden. Als Kaufnachweis dient entweder die vom Märklin Fachhändler komplett ausgefüllte Garantie-Urkunde oder die Kaufquittung. Daher empfehlen wir unbedingt, diese Garantie-Urkunde zusammen mit der Kaufquittung aufzubewahren. Inhalt der Garantie/Ausschlüsse: Diese Garantie umfasst nach Wahl des Herstellers die kostenlose Beseitigung eventueller Störungen oder den kostenlosen Ersatz schadhafter Teile, die nachweislich auf Konstruktions-, Herstellungs- oder Materialfehler beruhen, inklusive der damit verbundenen Service-Leistungen. Weitergehende Ansprüche aus dieser Herstellergarantie sind ausgeschlossen.

Die Garantieansprüche erlöschen

- Bei verschleißbedingten Störungen bzw. bei üblicher Abnutzung von Verschleißteilen.
- Wenn der Einbau bestimmter Elektronikteile entgegen der Herstellervorgabe von nicht dafür autorisierten Personen durchgeführt wurde.
- Bei Verwendung in einem anderen als vom Hersteller bestimmten Einsatzzweck.
- Wenn die in der Bedienungsanleitung aufgeführten Hinweise des Herstellers nicht befolgt wurden.
- Jegliche Ansprüche aus Garantie, Gewährleistung oder Schadensersatz sind ausgeschlossen, wenn in Märklin Produkte Fremdteile eingebaut werden, die nicht von Märklin freigegeben sind und hierdurch die Mängel bzw. Schäden verursacht wurden. Entsprechendes gilt für Umbauten, die weder von Märklin noch von Werkstätten, die von Märklin autorisiert sind, durchgeführt werden. Grundsätzlich gilt zugunsten von Märklin die widerlegbare Vermutung, dass Ursache für die Mängel bzw. Schäden die vorgenannten Fremdteile bzw. Umbauten sind.
- Die Garantiefrist verlängert sich durch Instandsetzung oder Ersatzlieferung nicht. Die Garantieansprüche können entweder direkt bei dem Verkäufer oder durch Einsenden des reklamierten Teils zusammen mit der Garantie-Urkunde oder der Kaufquittung und einem Mängelbericht direkt an die Firma Märklin gestellt werden. Märklin und der Verkäufer übernehmen bei Reparaturannahme keine Haftung für eventuell auf dem Produkt vom Kunden gespeicherte Daten oder Einstellungen. Unfrei eingesandte Garantie-Reklamationen können nicht angenommen werden.

* Alle Preisangaben sind unverbindlich empfohlene Verkaufspreise.

Gebr. Märklin & Cie. GmbH
Stuttgarter Straße 55–57
73033 Göppingen
Germany
Service:
Telefon: +49 (0) 71 61 / 608 222
E-Mail: service@maerklin.de

Änderungen und Liefermöglichkeit sind vorbehalten. Preis-, Daten- und Maßangaben erfolgen ohne Gewähr. Irrtümer und Druckfehler vorbehalten, eine Haftung wird diesbezüglich ausgeschlossen. Bei den Abbildungen handelt es sich teilweise um Handmuster, Retuschen und Renderings. Die Serienproduktion kann in Details von den abgebildeten Modellen abweichen.

Alle Rechte vorbehalten. Nachdruck, auch auszugsweise, verboten.

© Copyright by Gebr. Märklin & Cie. GmbH

Gedruckt in Deutschland.
345425 – 01 2020

www.maerklin.de



Besuchen Sie uns:
www.facebook.com/maerklin



Märklin erfüllt die Anforderungen an ein Qualitätsmanagementsystem nach der Norm ISO 9001. Dies wird regelmäßig vom TÜV Süd durch Überwachungsprüfungen kontrolliert und zertifiziert. Sie haben damit die Sicherheit, ein geprüftes Qualitätsprodukt zu kaufen.

